

Α΄. ΣΤΟΙΧΕΙΑ ΤΗΣ ΓΡΑΦΙΣΤΙΚΗΣ ΕΚΦΡΑΣΗΣ

1. ΓΡΑΜΜΗ ΚΑΙ ΣΗΜΕΙΑ



Η γραμμή αποτελεί το βασικότερο και πιο εύχρηστο μέσο σχεδιασμού. Η εξελικτική διαμόρφωση του εγκεφάλου επιτρέπει στους ανθρώπους, από την πρώιμη παιδική ηλικία, να αντιλαμβάνονται από την αφαιρετική περιγραφή ενός γραμμικού σχήματος την αναφορά σε ένα υπάρχον αντικείμενο και να το αναγνωρίζουν νοητικά. Το περίγραμμα ενός ζώου ή ενός πλοίου, για παράδειγμα, μεταδίδει ένα οπτικό-νοητικό μήνυμα, αλλά εξ ίσου σημαντικό είναι το είδος της γραμμής που ο καλλιτέχνης επιλέγει για να εκφράσει και να επικοινωνήσει επιπλέον ψυχικές παραμέτρους (ένταση, ηρεμία, ακρίβεια εκτέλεσης κ.ά.), συνειδητά ή ασυνείδητα.

Είδη γραμμών

Ο φυσικός κόσμος δεν έχει γραμμές, αλλά ο εγκέφαλός μας μπορεί να συλλάβει και να απλοποιήσει την αλλαγή χρώματος διαφόρων όγκων ως περιγράμματα που διαμορφώνουν αυτόνομα αντικείμενα.

Μια λεπτή ισόπαχη γραμμή είναι η συνηθέστερη λύση για την απεικόνιση που θα χρησιμοποιηθεί ως οδηγός/προσχέδιο για περαιτέρω επεξεργασία (τονική, χρωματική, υφής κ.λπ.).



"IT WAS A BUSY DAY, LIKE ANY OTHER DAY, UP THERE IN THE 80th FLOOR OF ORGANIC PET FOOD OFFICES--

"TRYING TO MAKE A DECISION ON WHICH PRESENTATION WOULD BETTER FIT OUR NEW PRODUCT CAMPAIGN."

"I, THE VICE PRESIDENT AND THE REST OF THE MARKETING TEAM WERE TRYING TO JUDGE WHO WOULD WIN OUR ADVERTISING BUSINESS."

"YOU SEE--

"WE HAD AGENCY A ON ONE HAND, PRESENTING BREATHTAKING MATERIAL!"

"CERTAINLY A GOOD CHOICE!"

"THIS IS AN IMPORTANT CAMPAIGN TO US!"

"THERE'S THE HOOK!"

"THIS IS HOT!"

"AND IT WAS AGENCY B ON THE OTHER HAND WHO WERE EVEN MORE CREATIVE!"

"THIS WILL TAKE THEIR BREATH AWAY!"

"WELL GUYS-- WHAT A DIFFICULT CHOICE!"

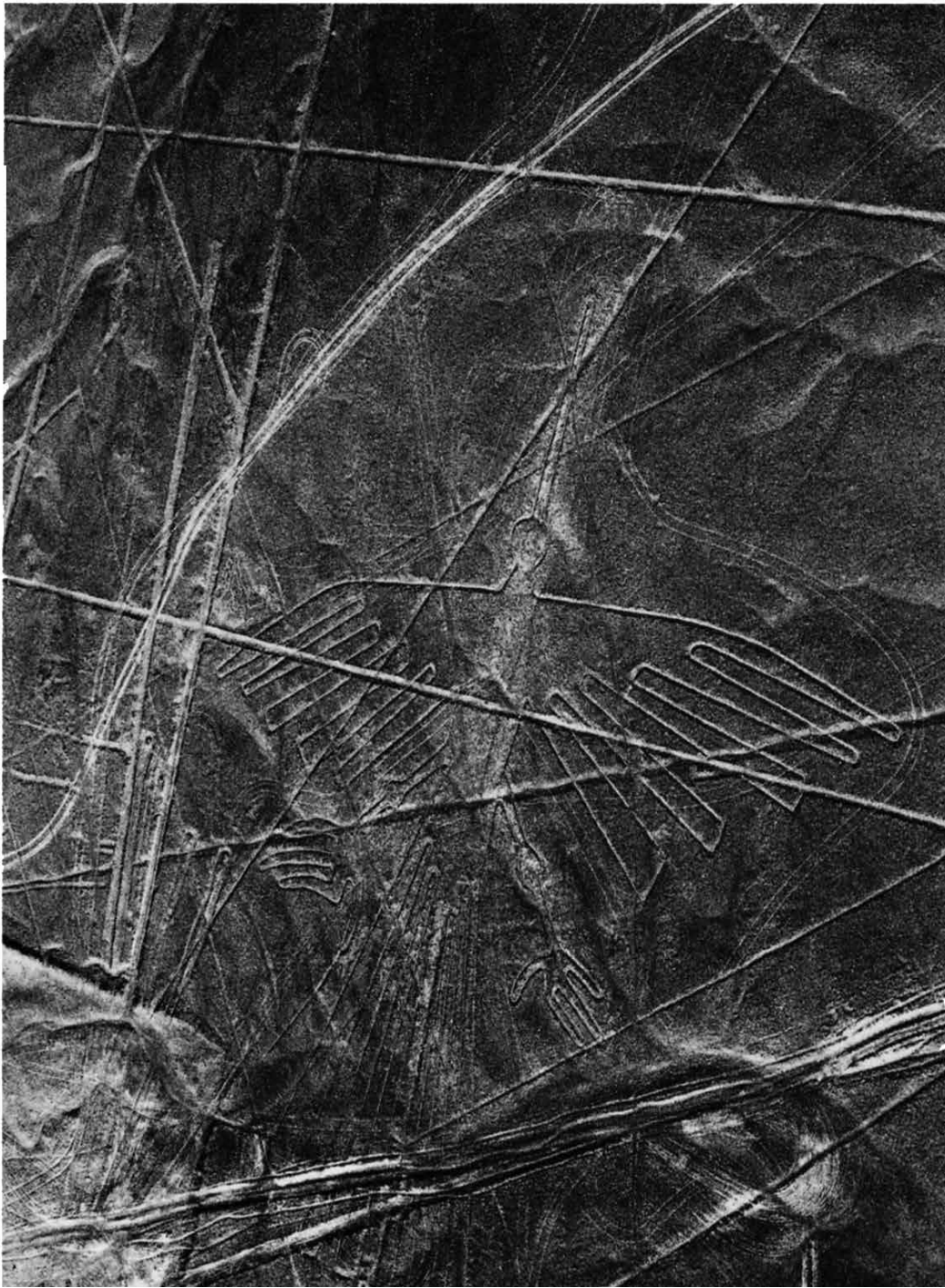

Περιοχή Πάλλα, Περού, νεολιθική εποχή.



Βόρεια Αφρική, νεολιθική εποχή.

Στη σχεδίαση για την αρχιτεκτονική και τον βιομηχανικό σχεδιασμό προϊόντων χρησιμοποιούν, επίσης, την ισόπαχη γραμμή για να εκτελέσουν τεχνικές απεικονίσεις κτηρίων και αντικειμένων. Συχνά οι γραμμές αυτές τέμνονται με διάφορες τεχνικές δημιουργώντας σκίαση ή υφή. Σε τέτοιο περιβάλλον η διακοπή της φυσικής ροής των γραμμών μπορεί να χρησιμοποιηθεί για τη διαμόρφωση κάποιου αντικειμένου που σχηματίζεται από την έλλειψή τους ως αρνητικός σχεδιασμός.

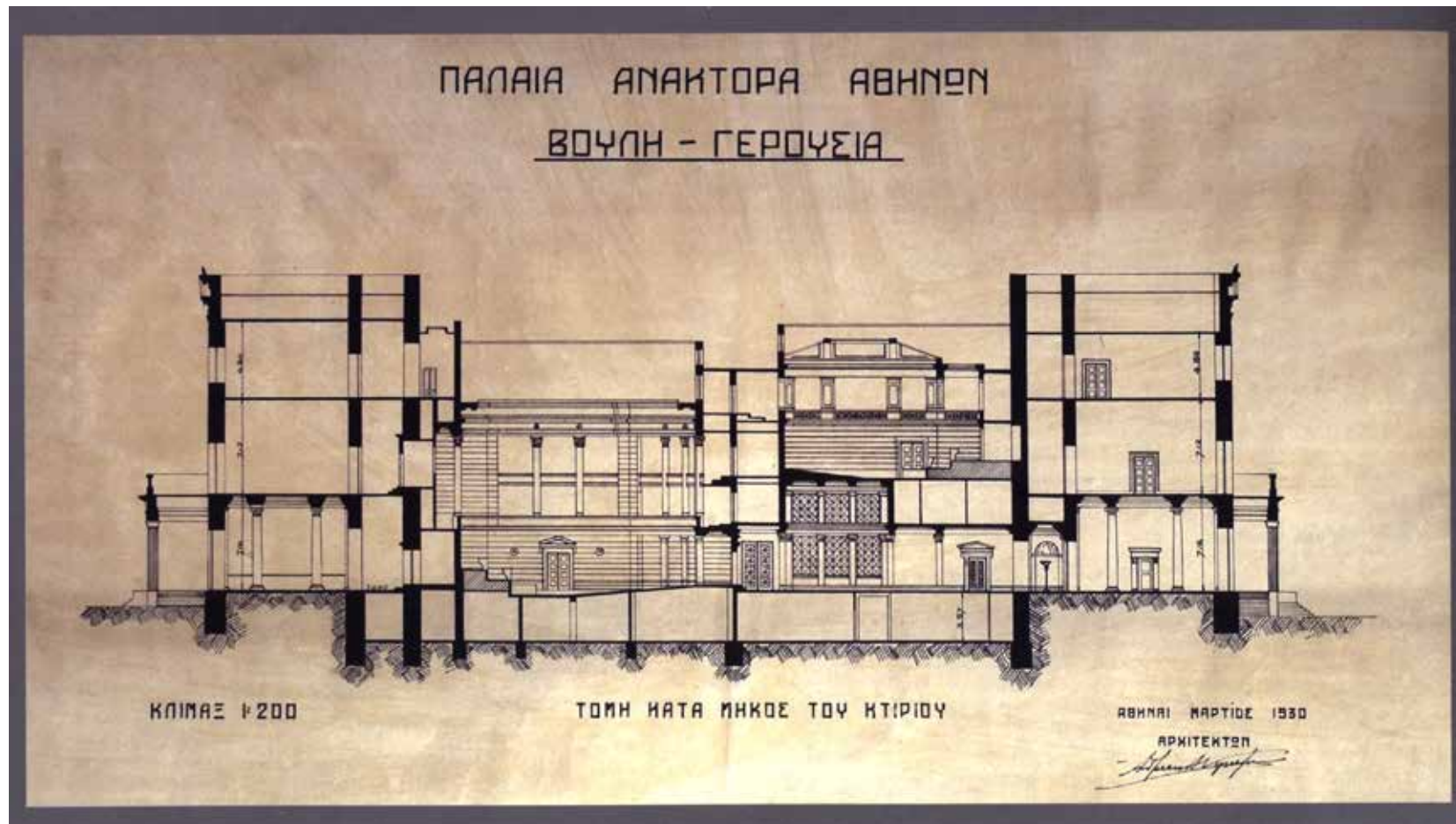

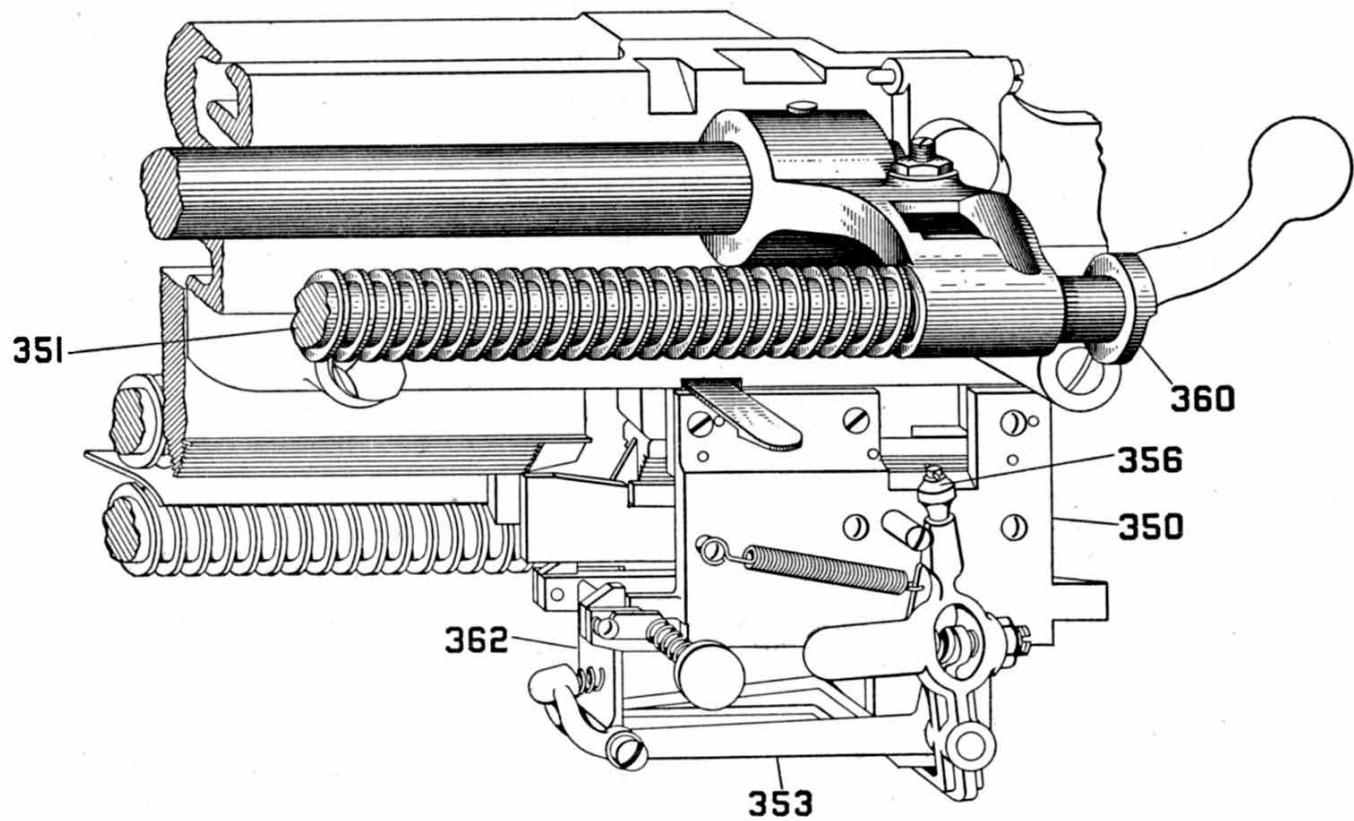
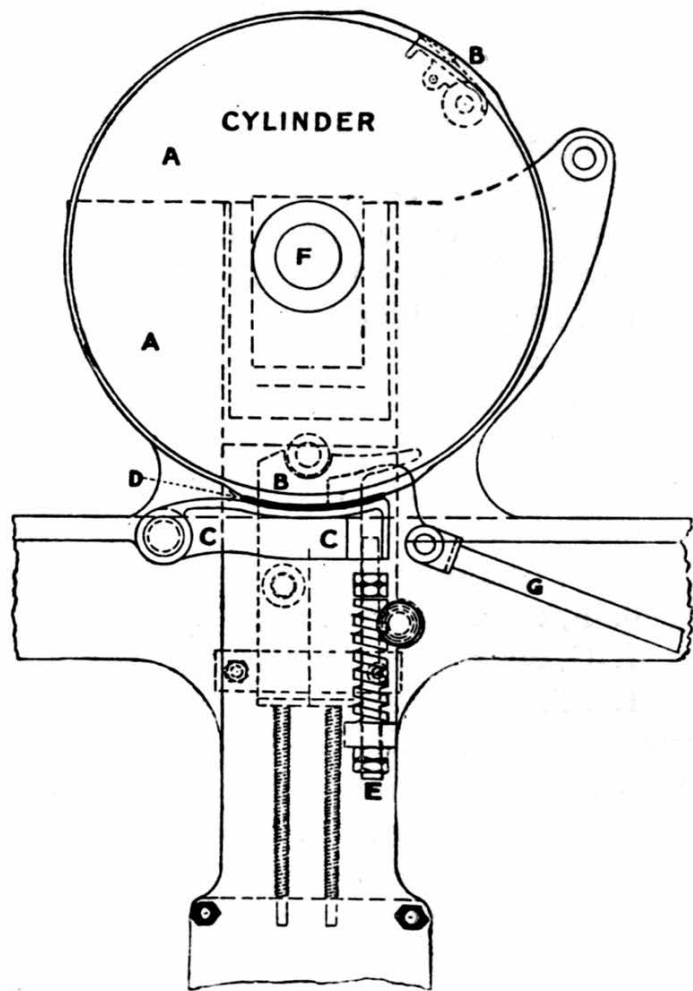

Μηχανολογικά σχέδια, δεκαετία 1930.



Ο Sir Walter Raleigh, χαλκογραφία, πρώιμος 17ος αιώνας.

Jacques Villon, *Μία γιαγιά*,
οξυγραφία, 1960.





Amletto Dalla Costa

Εξώφυλλο του περιοδικού *Vogue*, 1912 (:).

Ανισόπαχες γραμμές δημιουργούνται από διάφορα είδη πένας των οποίων η άκρη είναι πλατύτερη και, ανάλογα με την κλίση και την κατεύθυνση του χεριού, το πλάτος του ίχνους αυξομειώνεται. Άλλες πένες έχουν εγχοπή στην άκρη τους που επιτρέπει στα δύο σκέλη να ανοίγουν και να κλείνουν προοδευτικά από την ελεγχόμενη πίεση του χειριστή.

Στη γραφιστική απεικόνιση χρησιμοποιούνται και ποικίλες διακεκομμένες ή άλλου είδους γραμμές για να υποδειχθεί στον παρατηρητή η κατεύθυνση της πληροφορίας ή για να γίνει διαυγέστερη η σχέση κάποιων αντικειμένων της σύνθεσης.

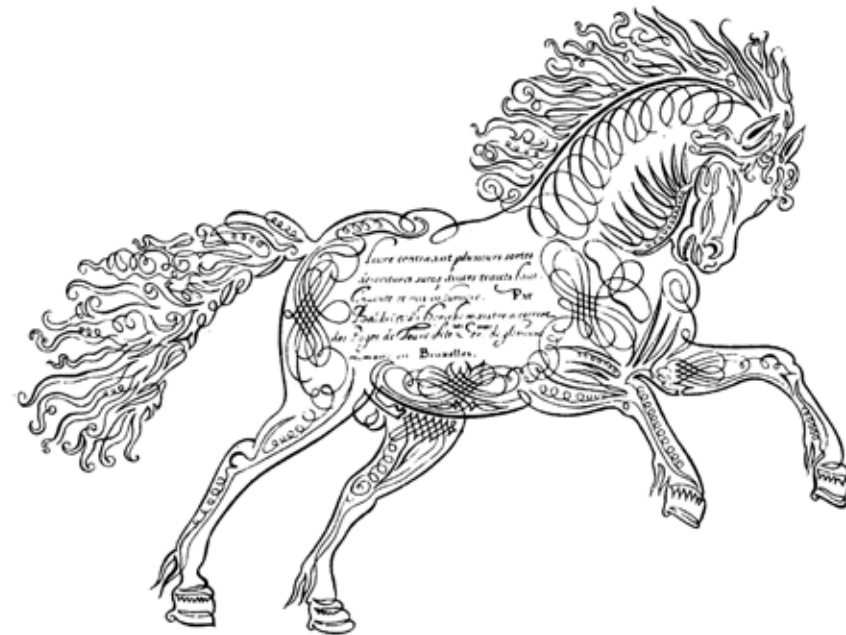
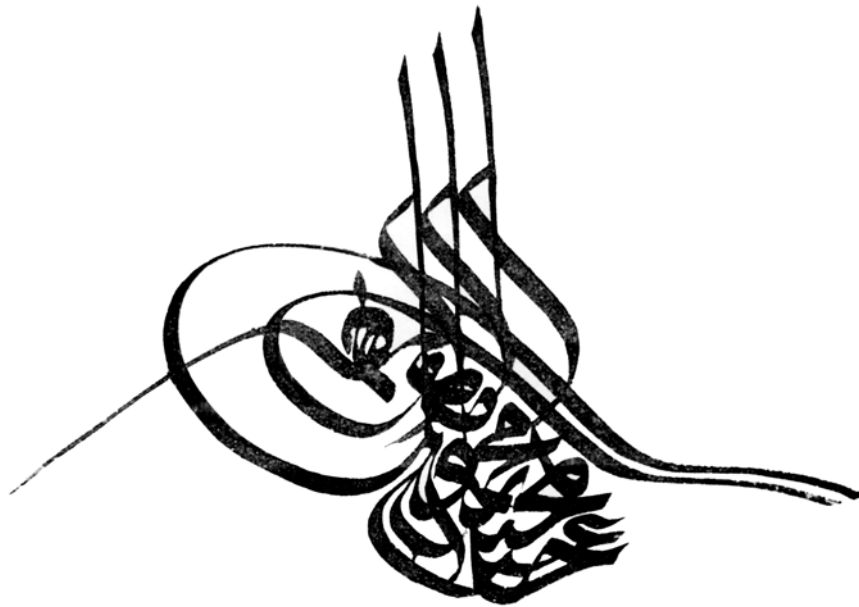

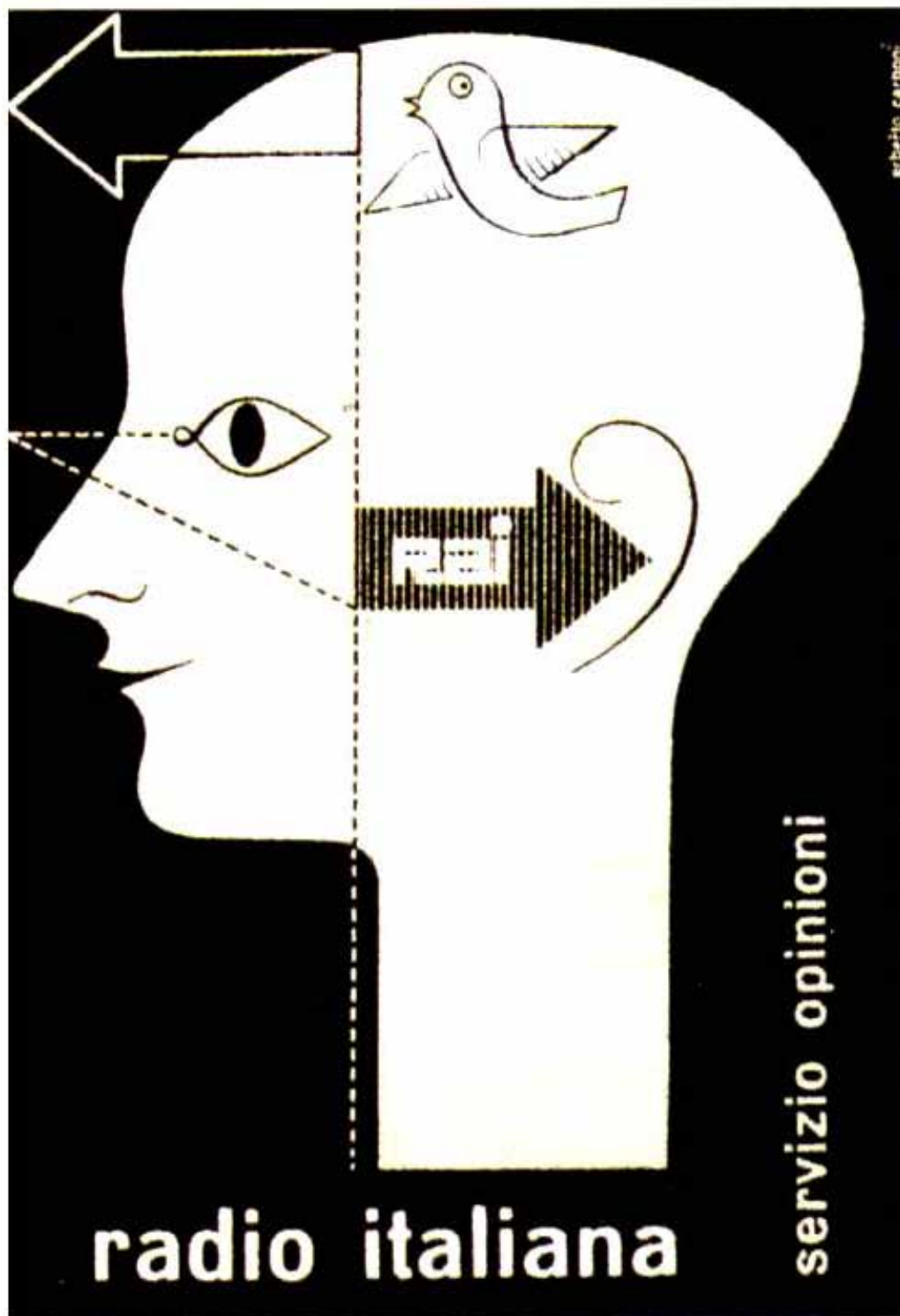

Carboni, αφίσα *Radio italiana*, 1949.

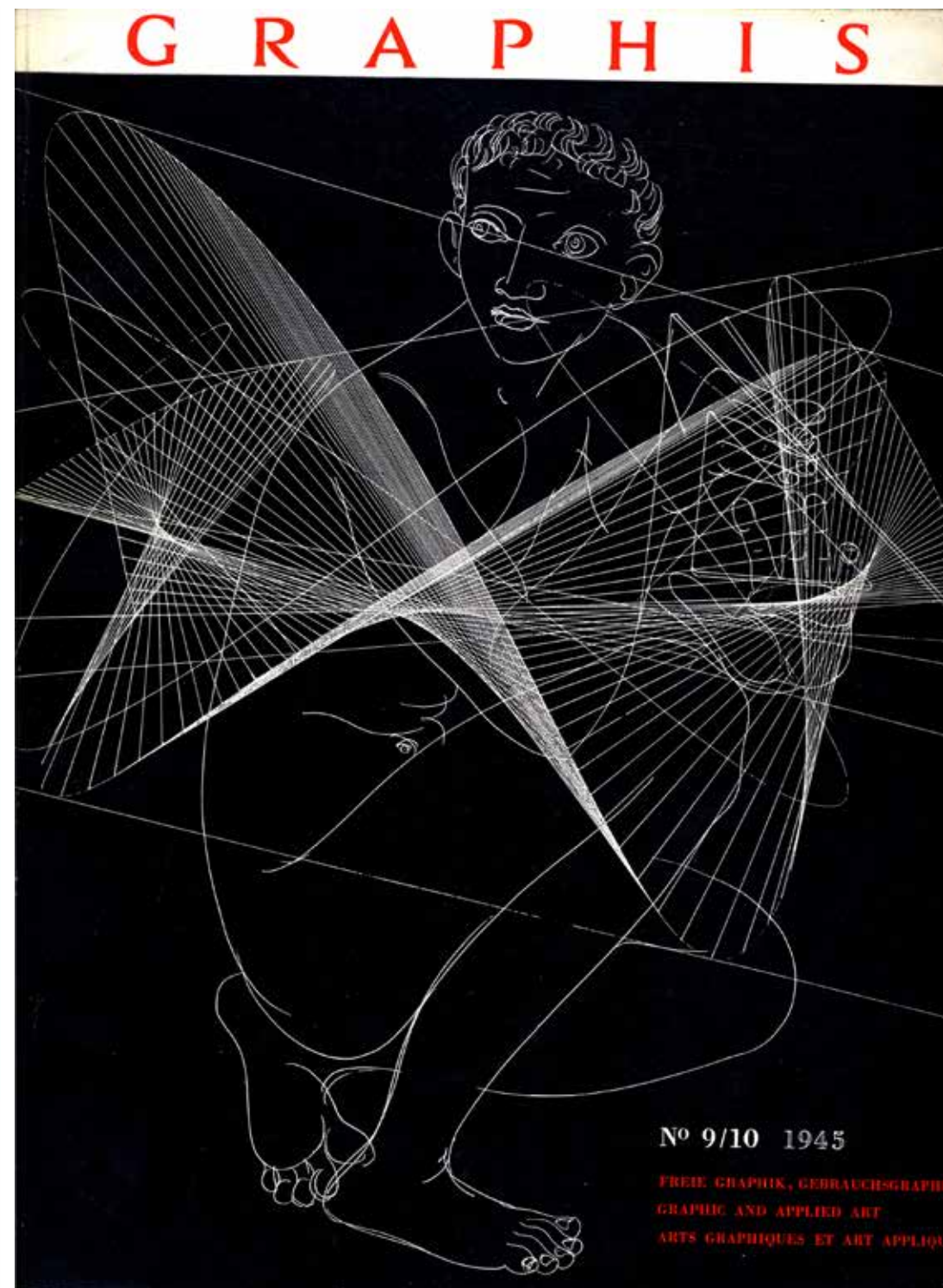

Hans Erni, εξώφυλλο για το περιοδικό *Graphis*, Ζυρίχη, 1945.

Κατεύθυνση γραμμών

Οι γραμμές έχουν μήκος και κατεύθυνση που μεταδίδουν διαφορετικά μηνύματα στον παρατηρητή. Οι οριζόντιες γραμμές προβάλλουν, επί το πλείστον, τη φυσική και ψυχική ηρεμία και την αδράνεια. Οι κάθετες προβάλλουν τη δυναμική ενός αντικειμένου και τη σταθερότητα της σύνθεσης. Οι διαγώνιες γραμμές υπονοούν την ταχύτητα και είναι οι πλέον εκφραστικές μορφές για την απεικόνιση της έντασης και του δυναμισμού του θέματος. Οι κυκλικές ή οι κυματιστές γραμμές μεταφέρουν συναισθηματική φόρτιση στη σύνθεση και της προσδίδουν ενέργεια.



William Blake, *Οίκτος*,
χαλκογραφία, 1795.

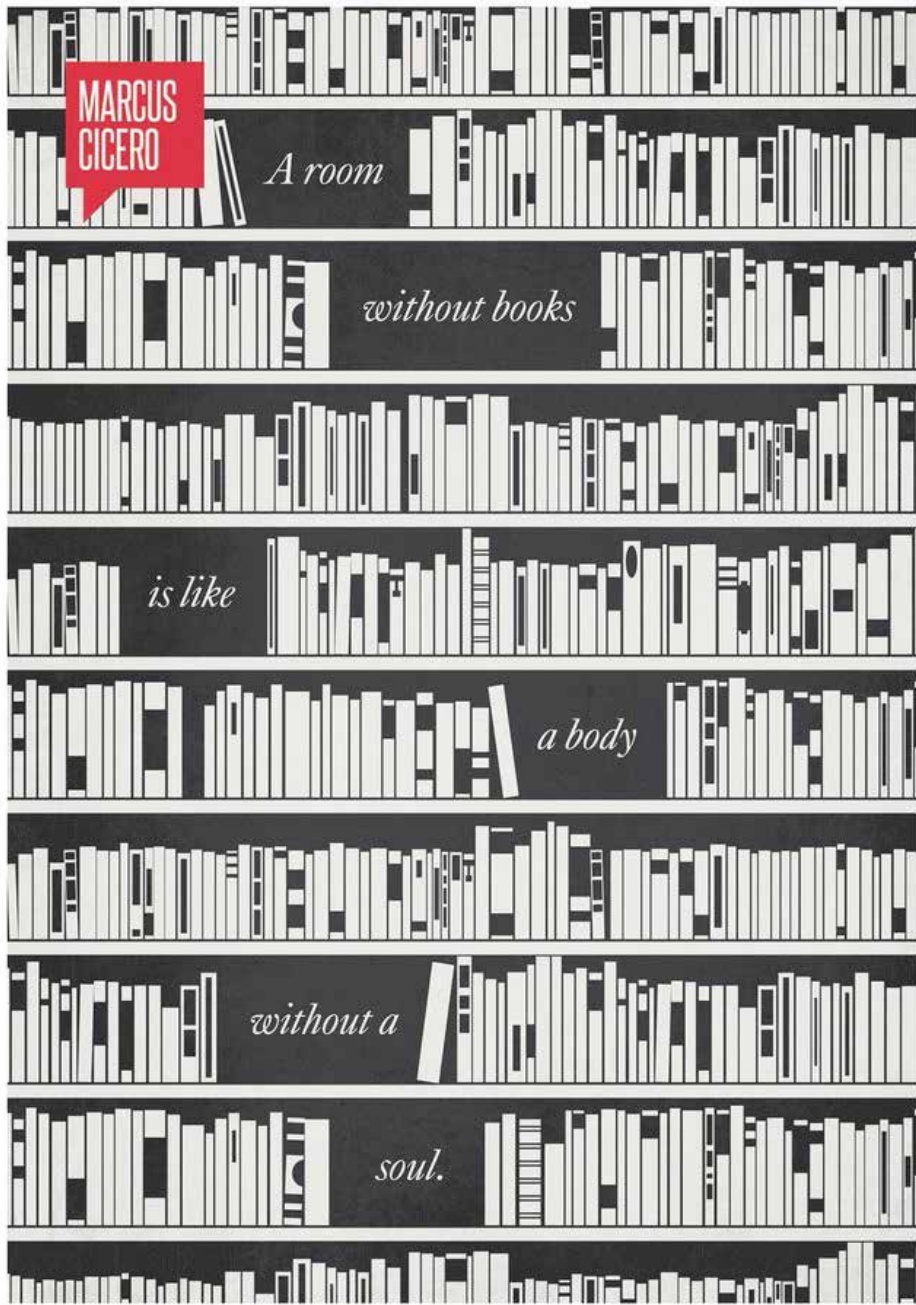

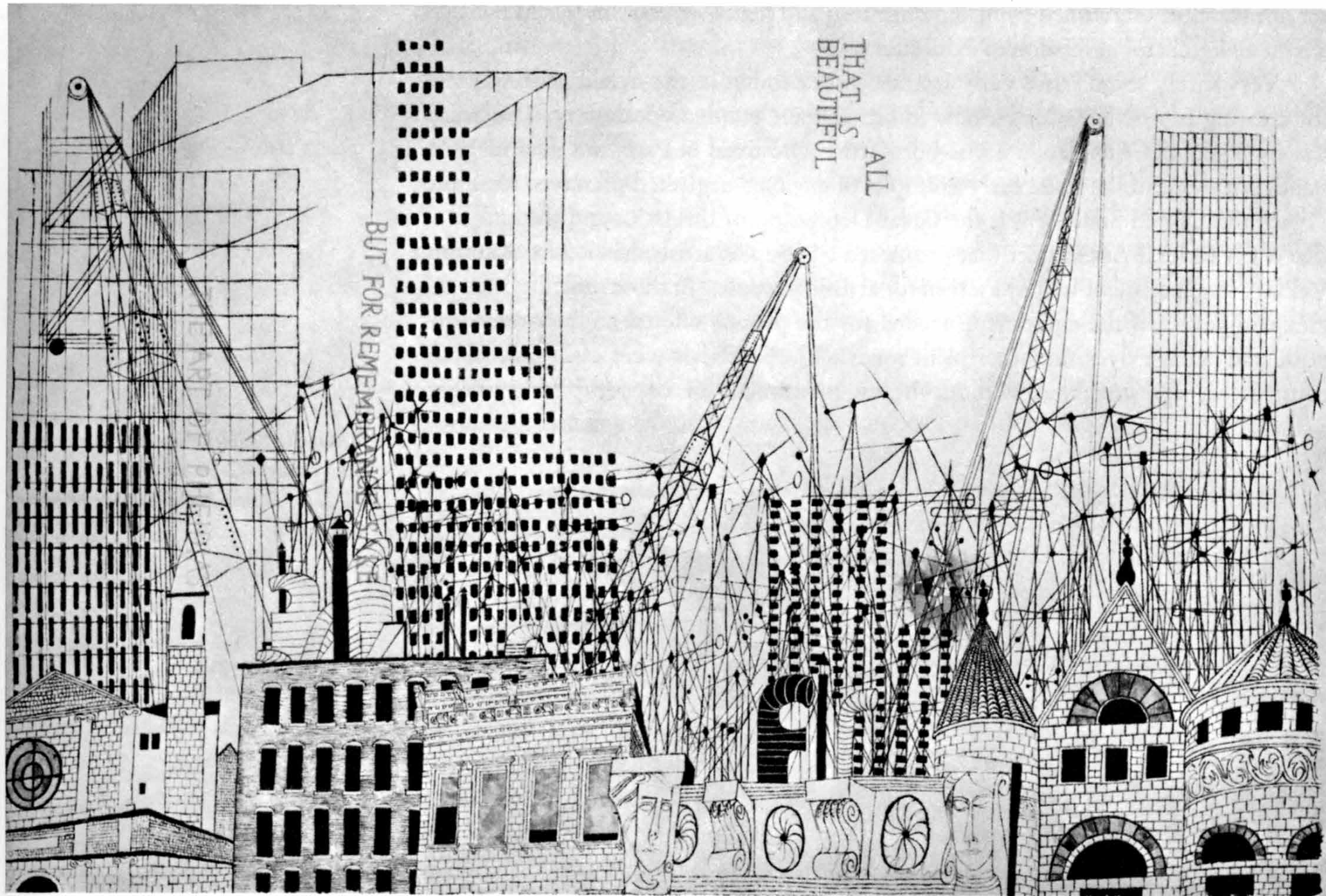

Ben Shahn, *Νέα Υόρκη*, σχέδιο, 1945 (:).

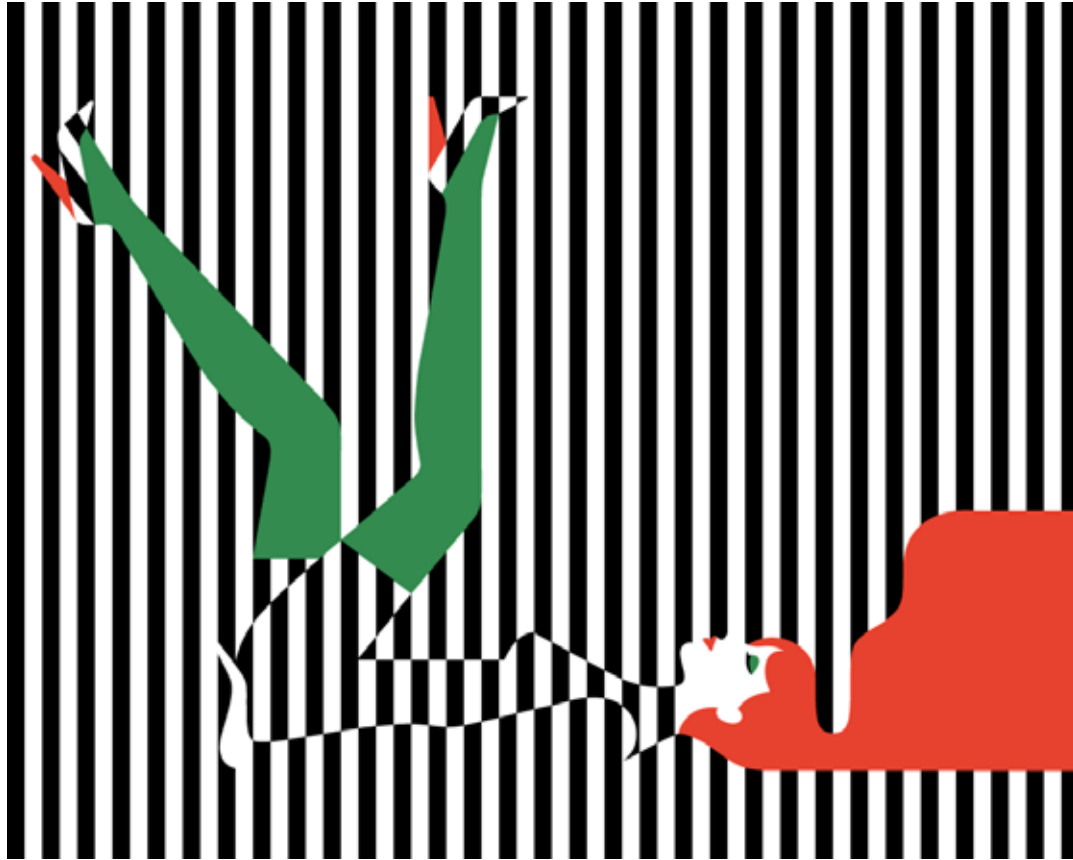

Malika Fevre

ISSN 1194-8507
9 771194 850009 05>



Λινάκης

Linakis © Associates

4

Μοσχονά

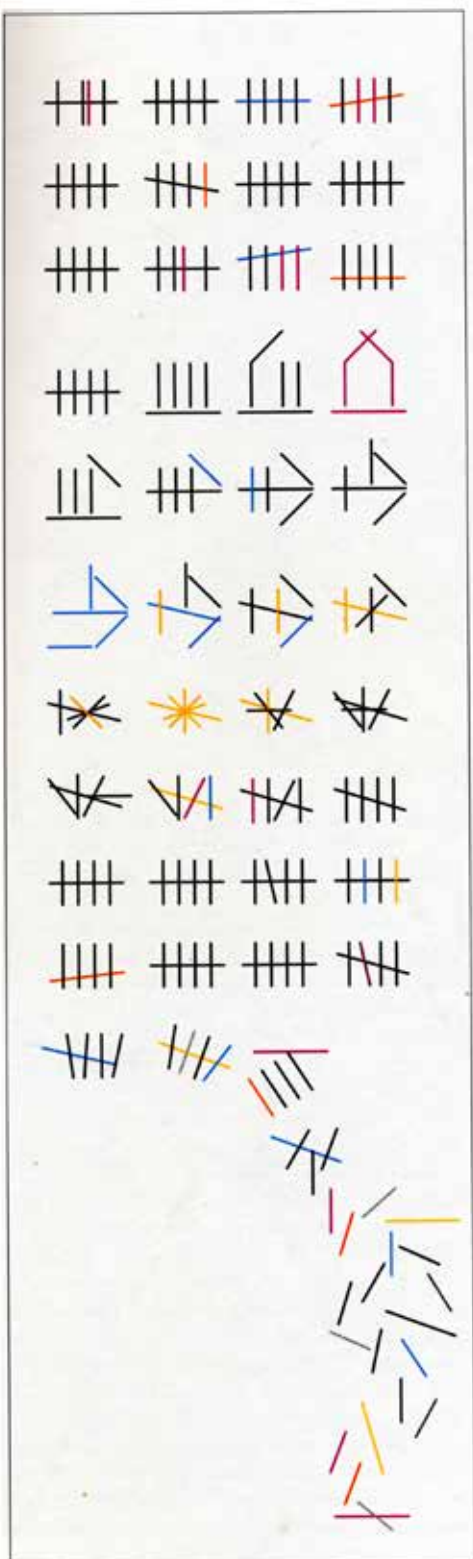



Ryo Takemasa

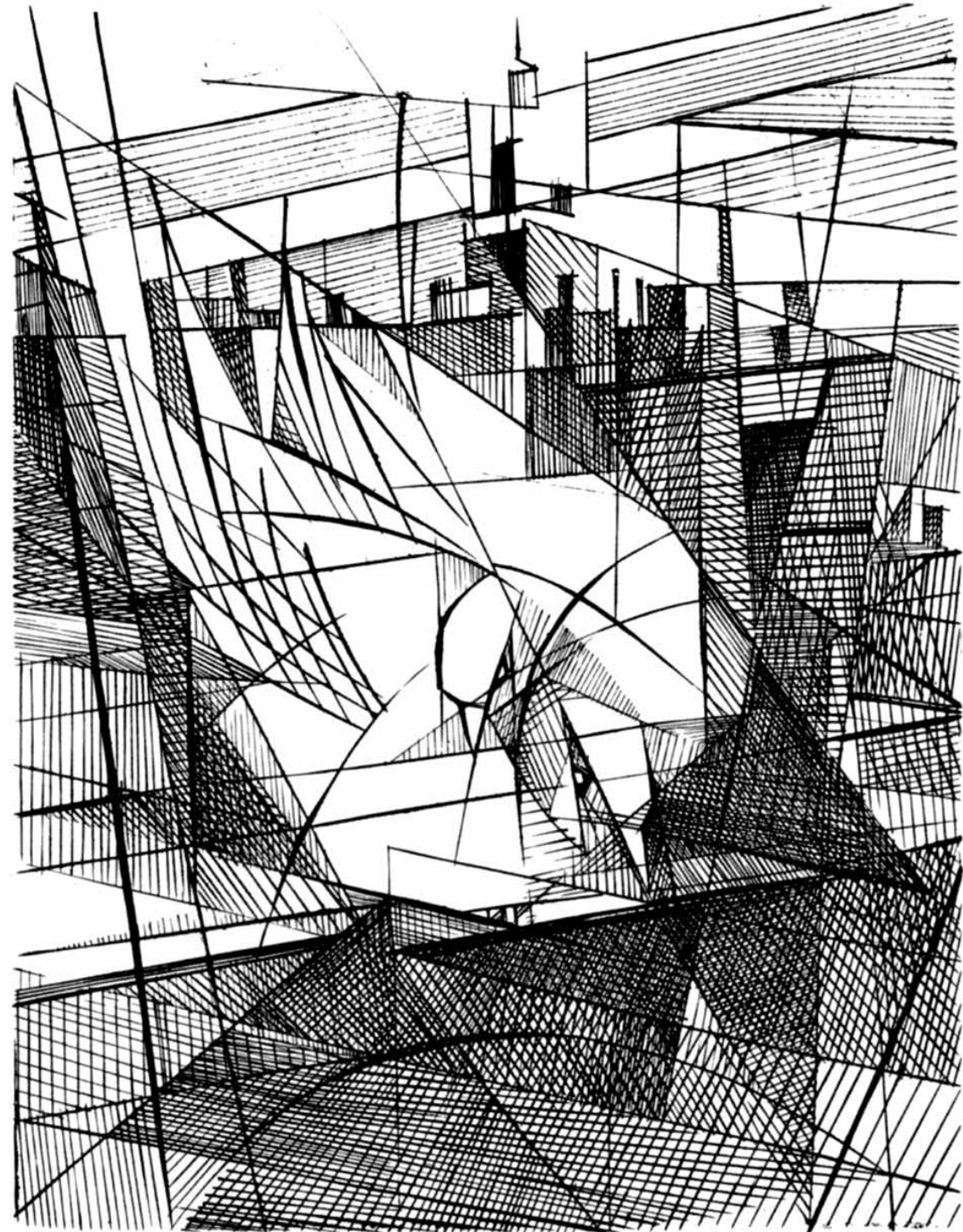

Feininger.



sérigraphie_paris_fluorescent_reliure

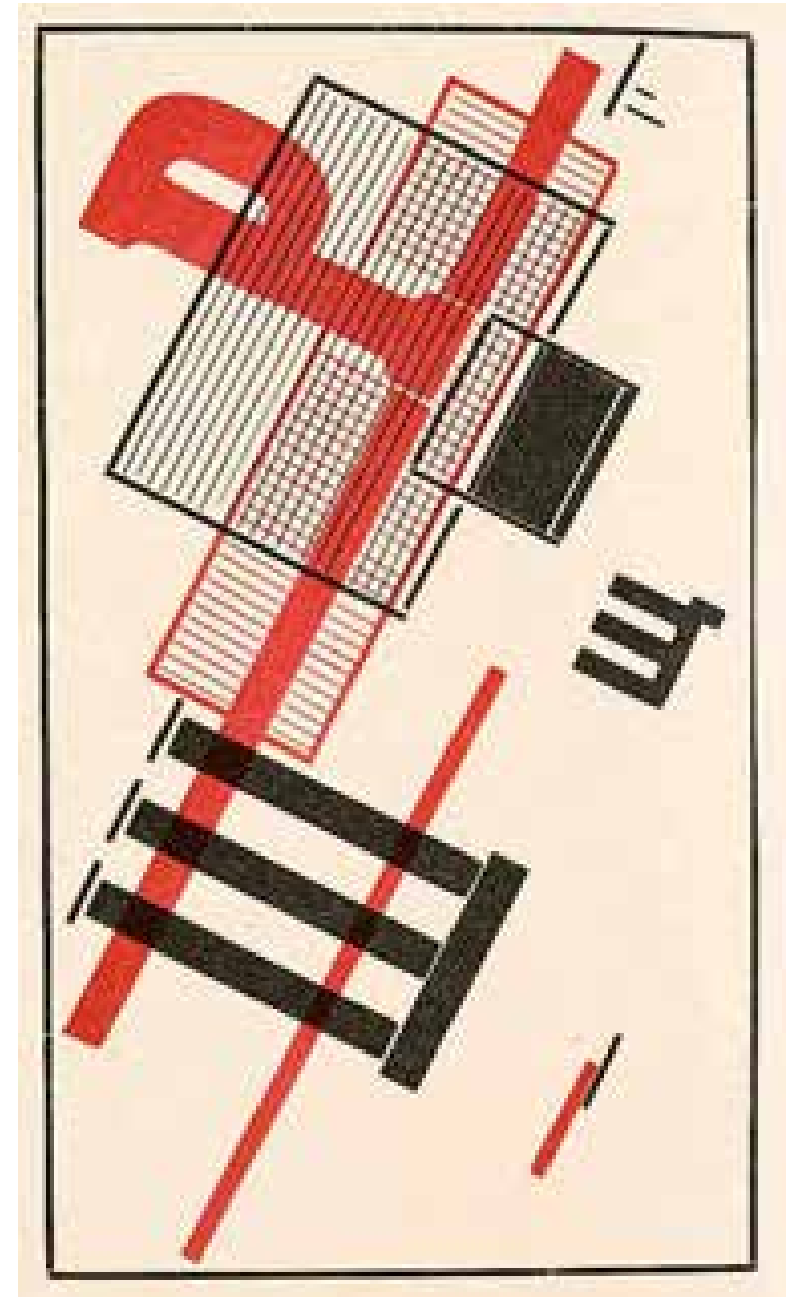

El Lissitzky.

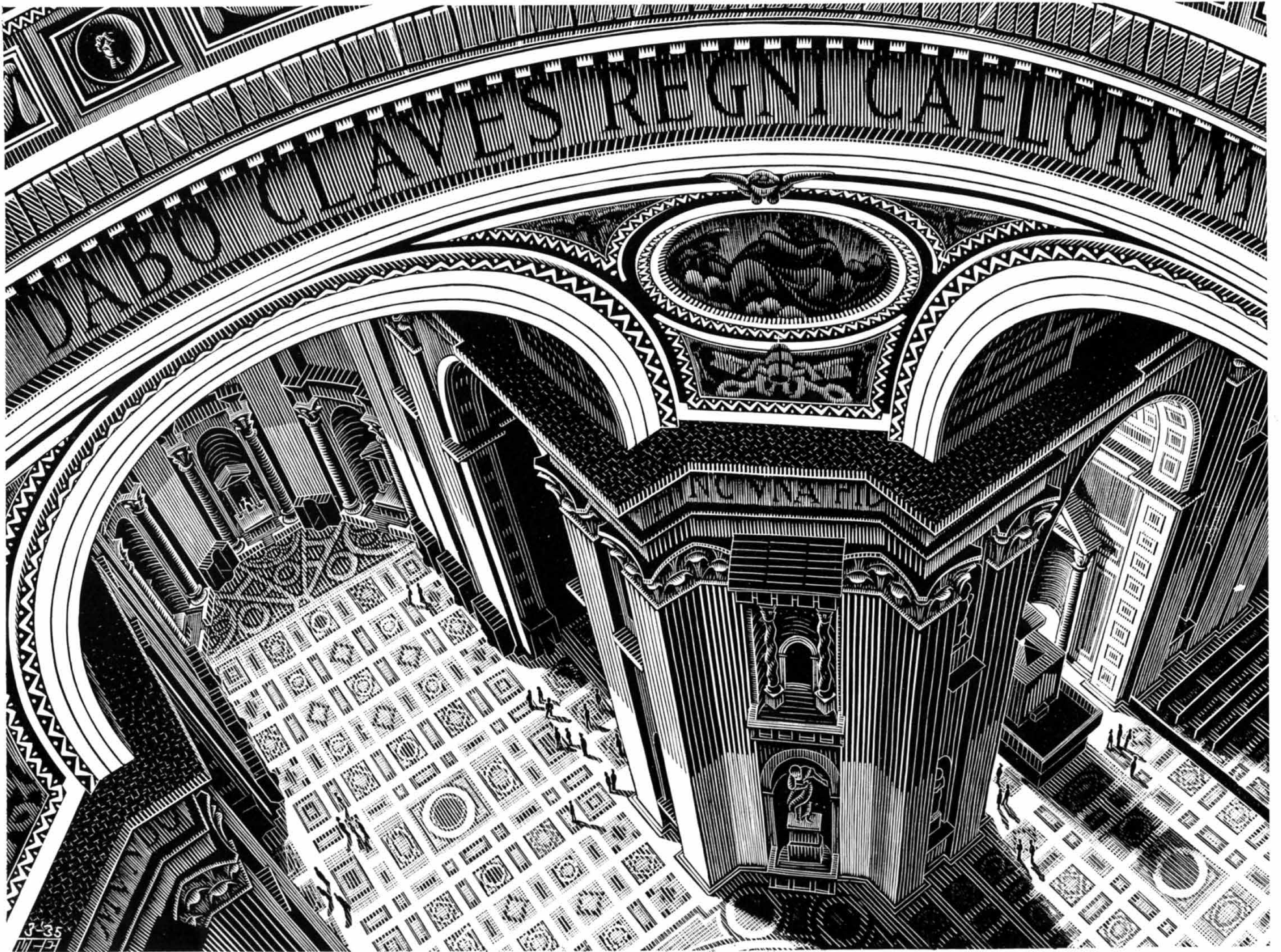

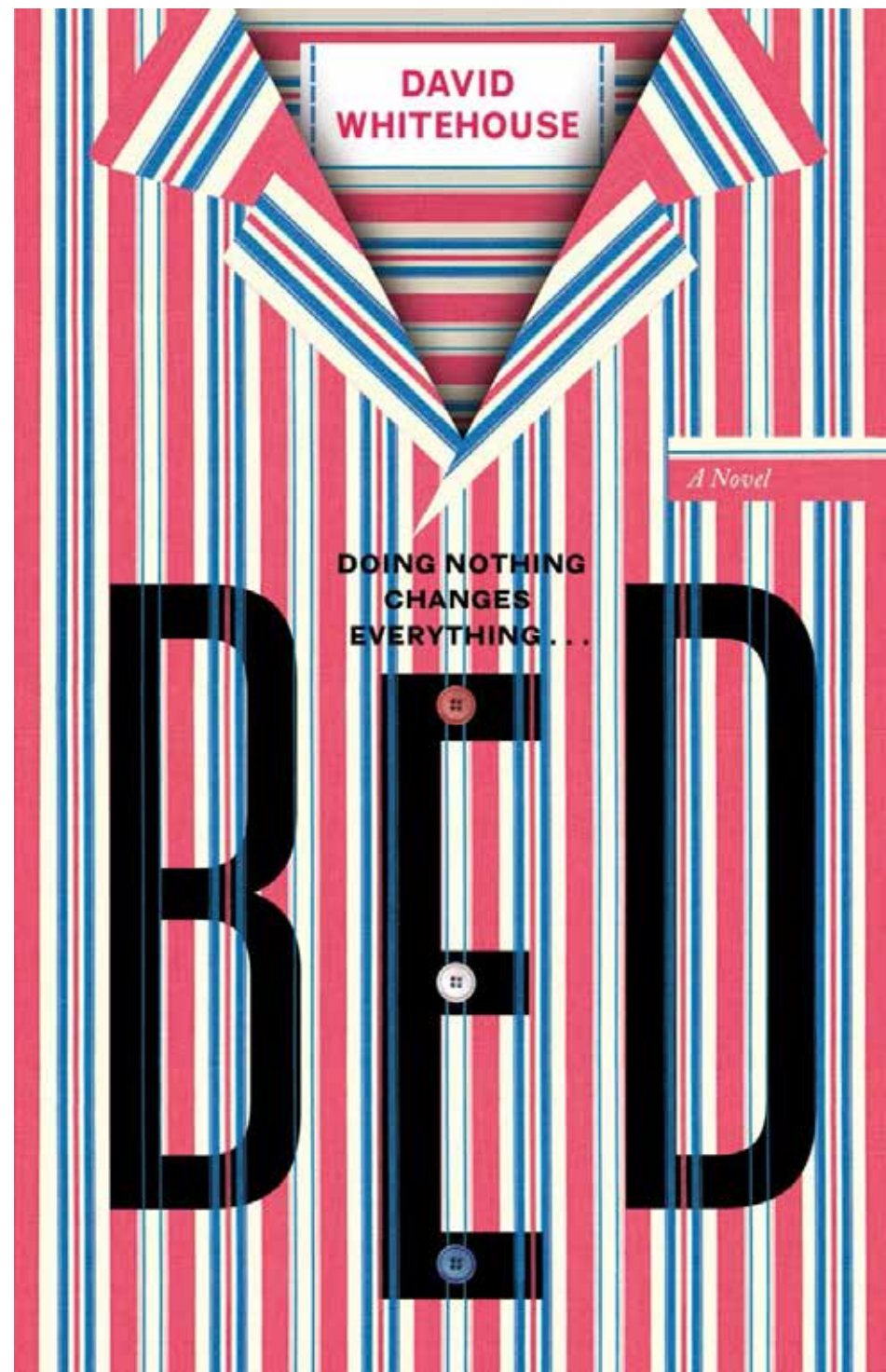
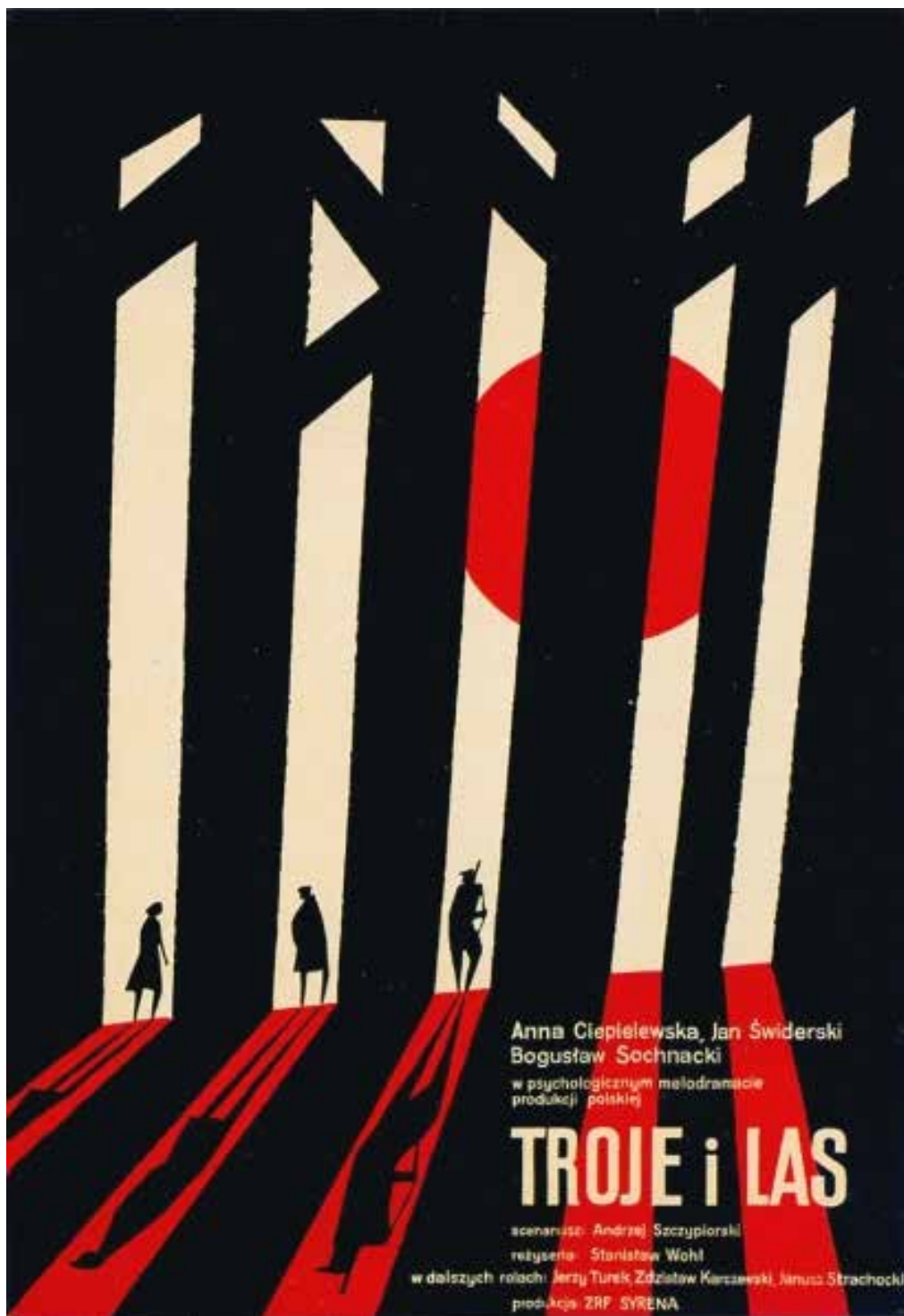

Witold Janowski

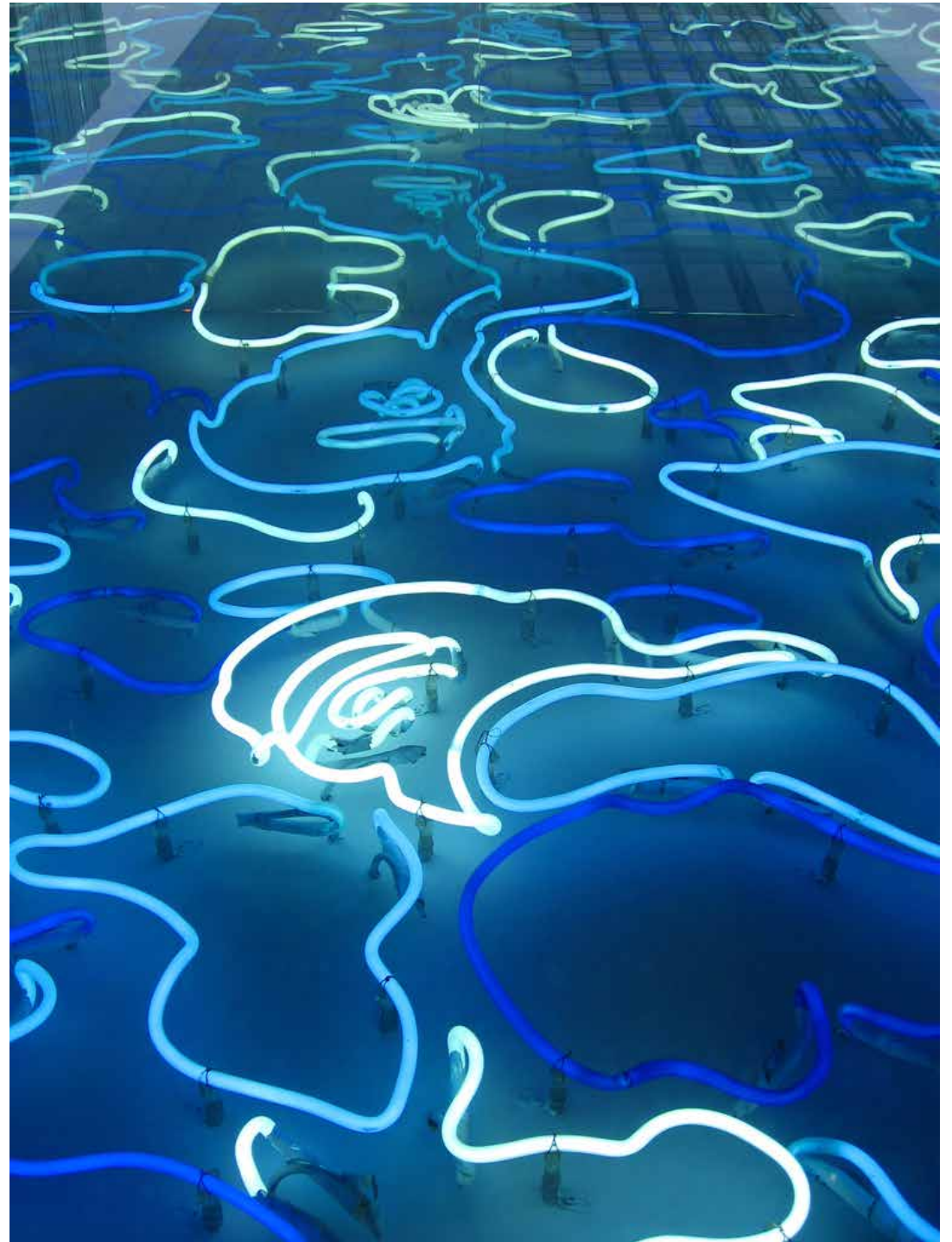

Birk Marcus Hansen

Υφή της γραμμής

Το είδος της υφής μίας γραμμής προέρχεται από τη γραφίδα που έχει επιλεγεί το είδος του υποστρώματος και τη δεξιότητα του καλλιτέχνη που τη χειρίζεται έτσι ώστε να παράγει από αυτή το ύφος που θέλει. Οι γραμμές μπορεί να είναι πλατιές ή λεπτές, αδρές ή ομαλές. συμπαγείς ή διάστικτες. Η ποικιλία της ποιότητας των γραμμών μπορεί να παραλληλιστεί με το τέμπο, την έμφαση, και την μουσική χροιά που χαρακτηρίζουν μία μουσική σύνθεση. Η χρήση μολυβιών, κραγιονιών, πινέλων, γραφίδων κ.ά. και οι ποιότητα των γραμμών που παράγουν επιτρέπουν στον δημιουργό να προβάλλει το σημαντικό από το δευτερεύον και να εκφράσει με πειστικότητα την υλική ποιότητα των αντικειμένων που απεικονίζει.





Fragonard.



Κ. Π. ΚΑΒΑΦΗ
ΠΟΙΗΜΑΤΑ



ΚΑΛΛΙΤΕΧΝΙΚΗ ΕΡΓΑΣΙΑ ΤΑΚΗ ΚΑΛΜΟΥΧΟΥ.
ΦΙΛΟΛΟΓΙΚΗ ΕΠΙΜΕΛΕΙΑ ΡΙΚΑΣ ΣΕΓΚΟΠΟΥΛΟΥ.
ΜΕΡΙΜΝΑ ΕΝΩΣΕΩΣ ΕΛΛΗΝΩΝ ΛΟΓΟΤΕΧΝΩΝ.
ΕΚΔΟΣΙΣ ΑΛΕΞΑΝΔΡΙΝΗΣ ΤΕΧΝΗΣ.
10, RUE LEPSIUS, ALEXANDRIE - ÉGYPTÉ.



Pablo Picasso



Katie Kollwitz



Γραμμική περιγραφή σχημάτων

Η γραμμή, συνεχόμενη ή διακεκομμένη, μονή ή πολλές μαζί, μπορεί να γίνει ένα ισχυρό εικαστικό εργαλείο και μια πλειάδα από καλλιτέχνες έχουν δημιουργήσει εξαιρετικά έργα βασισμένοι στην εκφραστική της δύναμη. Από τον μεσαίωνα και την Αναγέννηση έως τη σύγχρονη εποχή σώζονται πολλά δείγματα που αποδεικνύουν τη δύναμη της γραμμής.

Το περίγραμμα μιάς φόρμας μπορεί να είναι ξεκάθαρο και μόνο του να τη διαφοροποιεί από άλλες μέσα στη σύνθεση, αλλά μπορεί, επίσης, να περιέχει και μιά ποικιλία βοηθητικών γραμμών που βοηθούν τον παρατηρητή να προσλάβει τον όγκο του απεικονιζόμενου αντικειμένου ή να περιγράψουν τις πτυχές ενός υφάσματος, τις ζάρες του δέρματος ή του ξύλου, το τρίχωμα, το φύλλωμα, τις αντανακλάσεις μετάλλων και υγρών κ.ά.

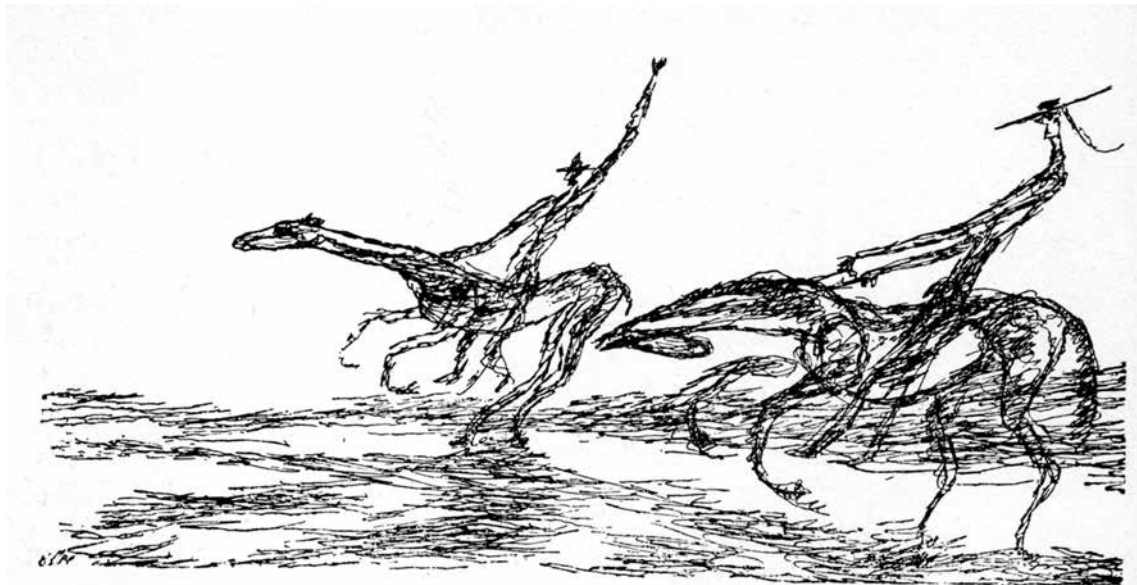

Salvador Dali

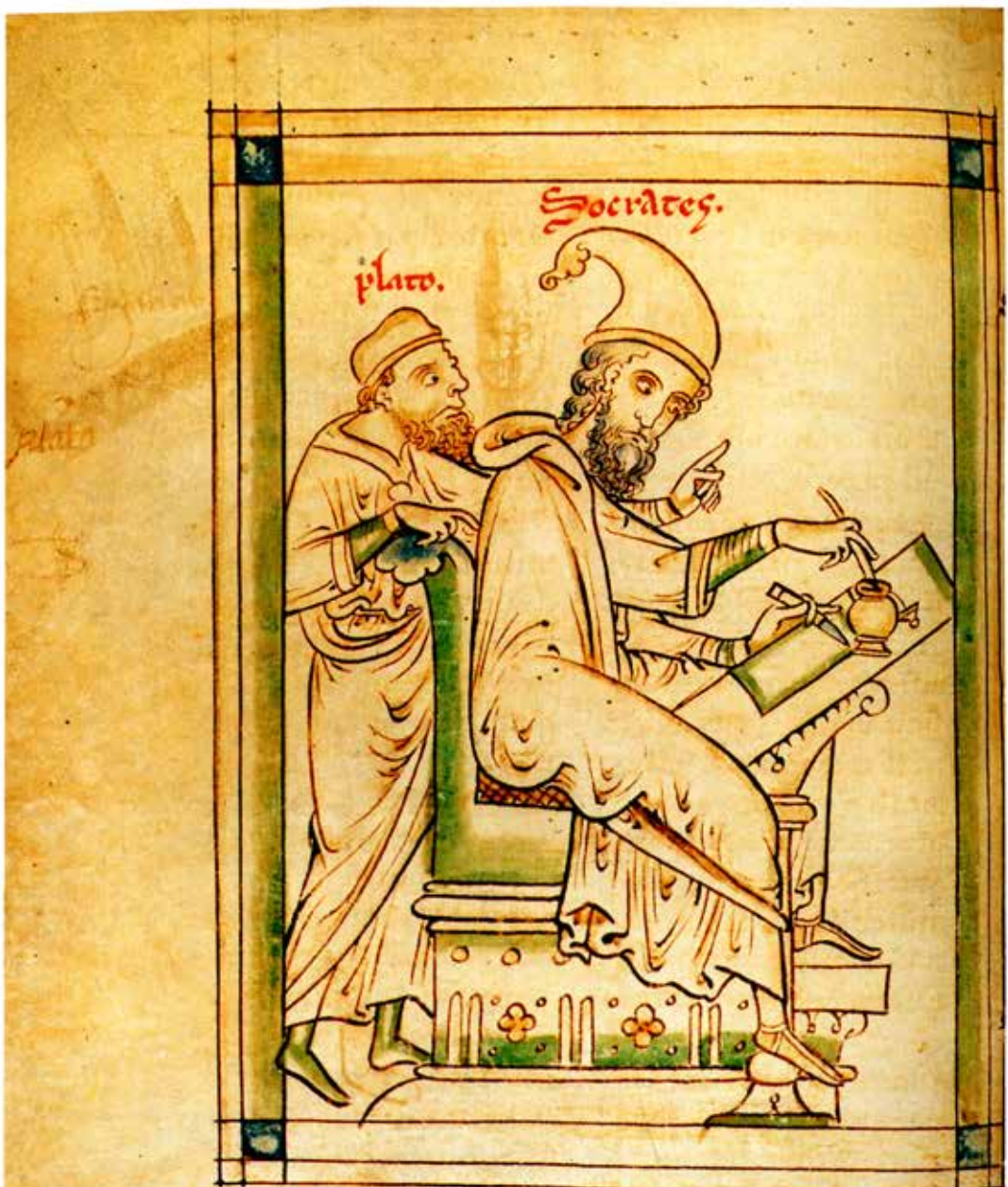

plato.

Socrates.

plato

Ex of this (here be to tables, com a bone, & the other be nethe.) An cut bonis are great
 well non | ad it aperith in the begynnyng a bone. and y^e is A in y^e quaterne | y^en loke for
 question in y^e second table. and y^e is E in y^e quaterne | y^en fine ye les and on y^e h^ere y^ere is
 H. And if y^e nonber y^e ye toke in y^e arkel be 2. y^en a gaynst 10. despyng. 10. fians
 fount. then seiche in Speis fructum. for fians. and y^e be serth. he ad Regem hispanie.

A bram triumph dissipator hostici
 R edit recepta ple frus inclinis.
 E qua fidelis sanguinis psapiam
 U is pessimoy possideret princip um.
 A bra nam melense dech offeret
 sacrificiuo:



Ludic...
 Dubi...
 Dicit...

A d huc recentem cede detanta uirum
 onat sacerdos ferculis celestib;
 i sacerdos rex & idem prepotens

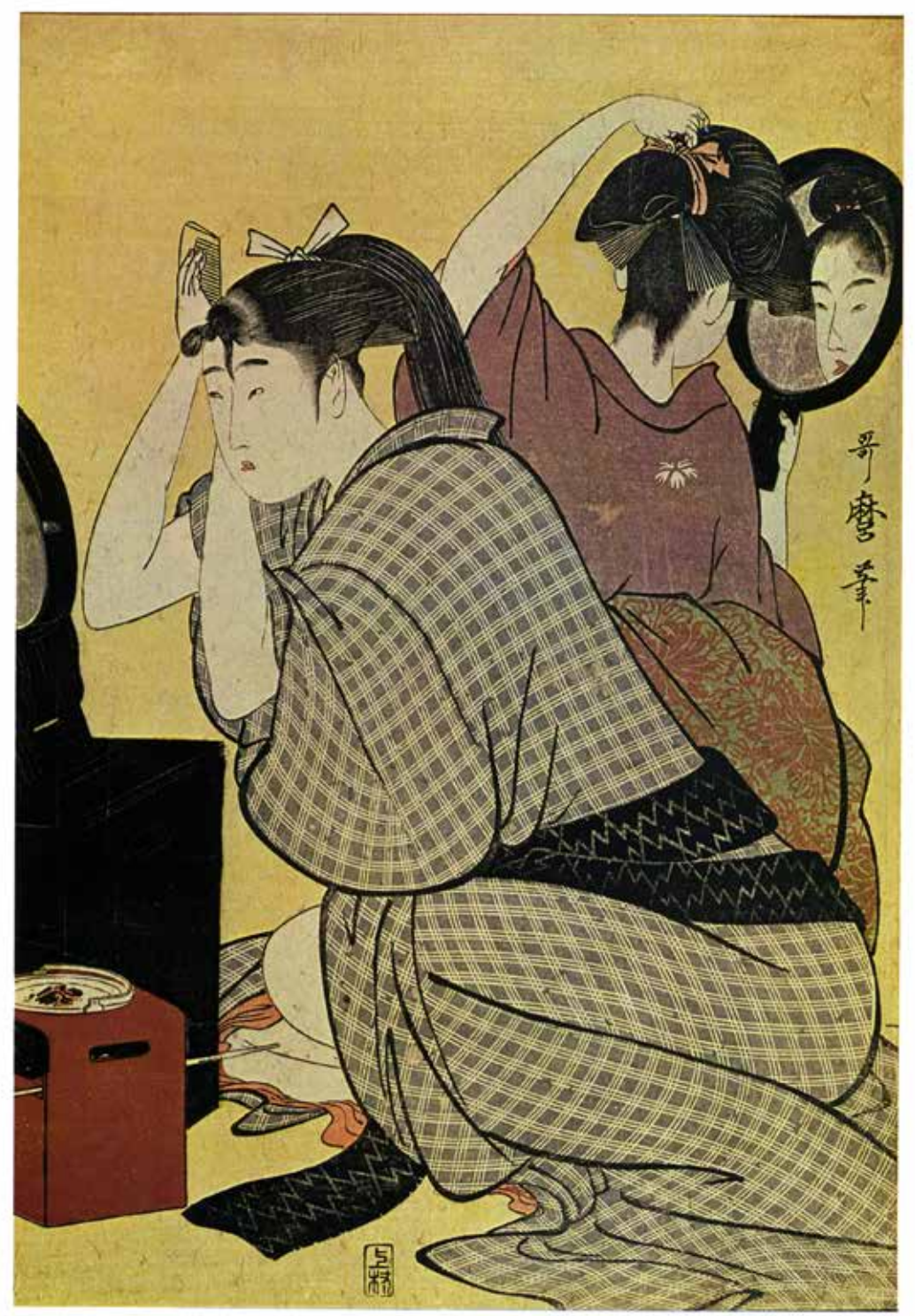



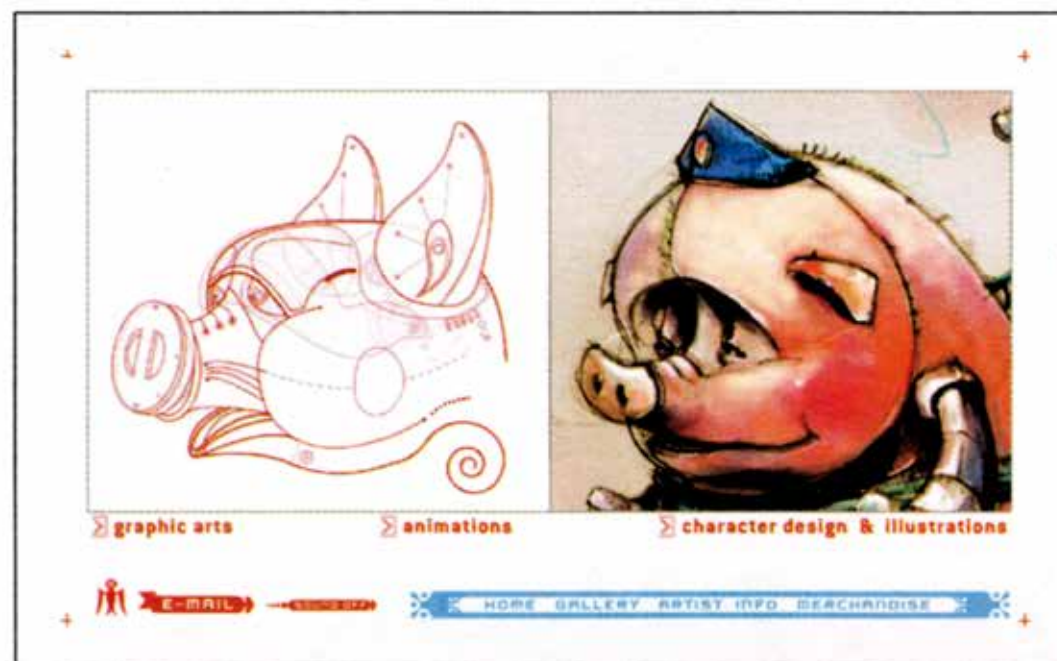
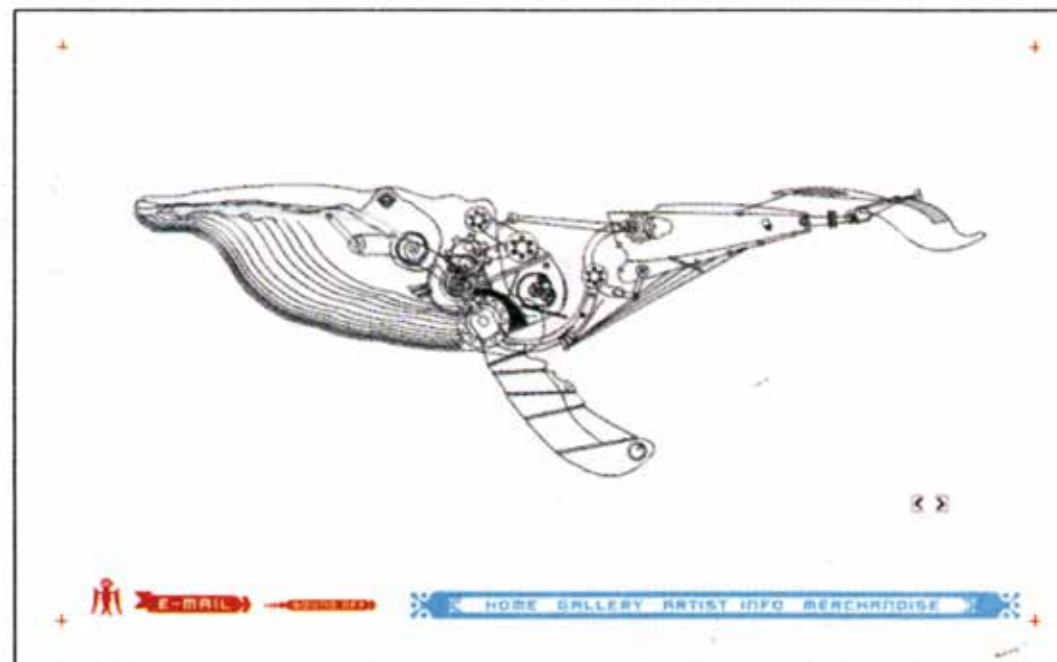
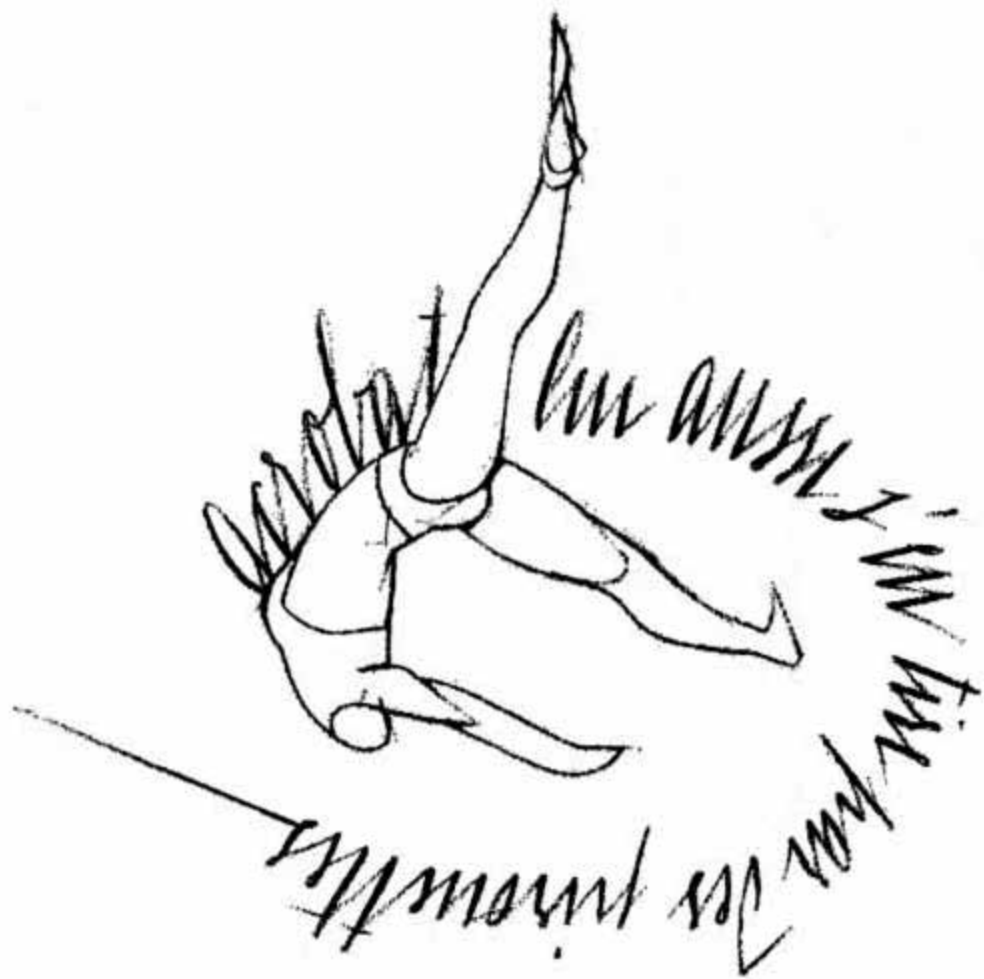



10 YEARS THESSALONIKI DESIGN MUSEUM

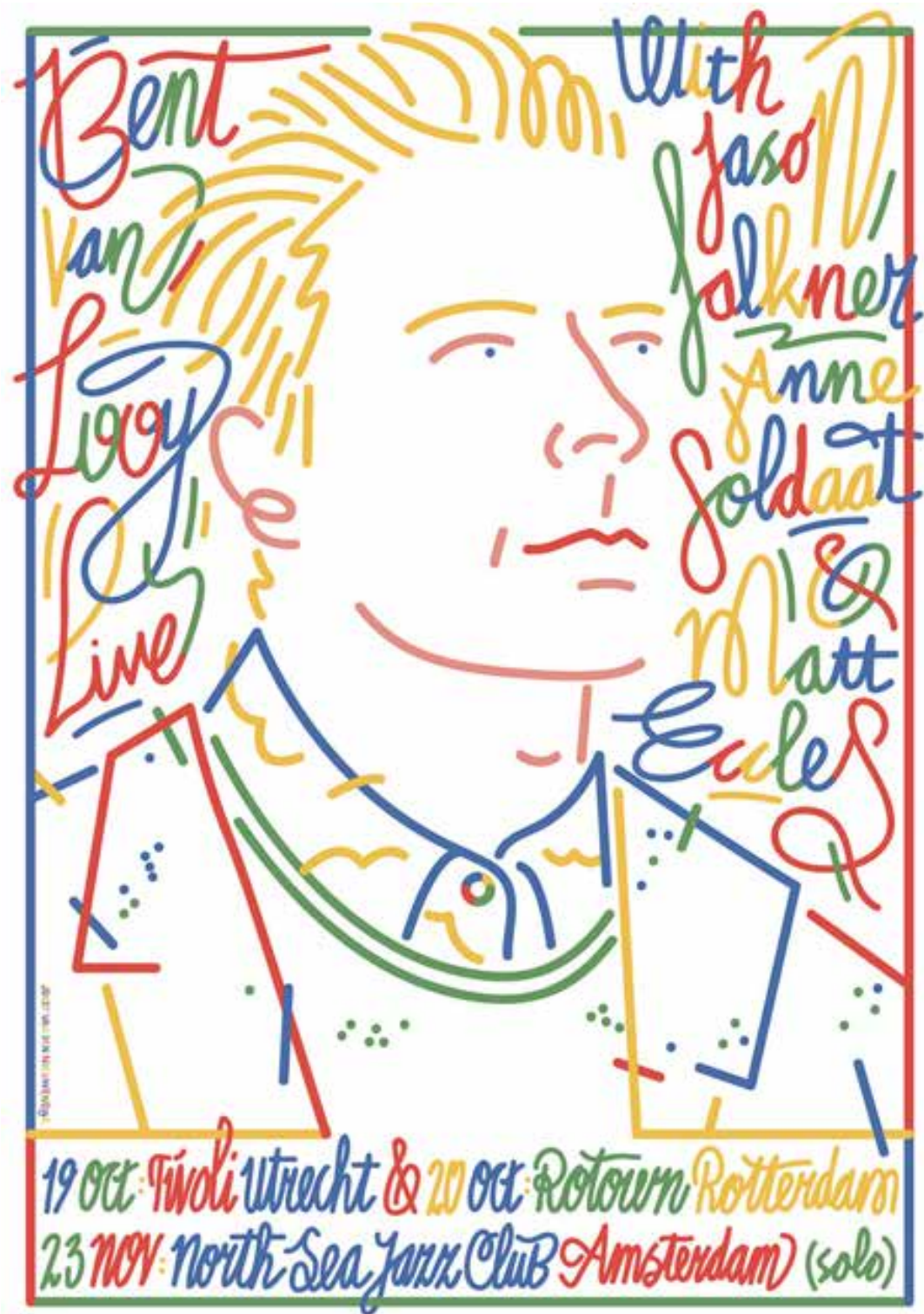

19 OCT: Fivoli Utrecht & 20 OCT: Rotown Rotterdam
23 NOV: North Sea Jazz Club Amsterdam (solo)

ME3
III-50





KUNSTGEWERBEMUSEUM DER STADT ZÜRICH
**CHINESISCHE
STEINABKLATSCH**
AUSSTELLUNG 16. JULI BIS 27. AUGUST 1944
OFFEN 10-12 U. 14-18 UHR MITTWOCH BIS 21 UHR
SONNTAG BIS 17 UHR MONTAG GESCHLOSSEN
EINTRIT 50 RR. NACHMITTAG U. SONNTAG FREI



Welpo

ΕΤΑΙΡΕΙΑ ΒΛΛΗΝΙΚΩΝ
ΤΥΠΟΓΡΑΦΙΚΩΝ ΣΤΟΙΧΕΙΩΝ

ΠΙΝΔΑΡΟΥ ΟΛΥΜΠΙΟΝΙΚΟΙ

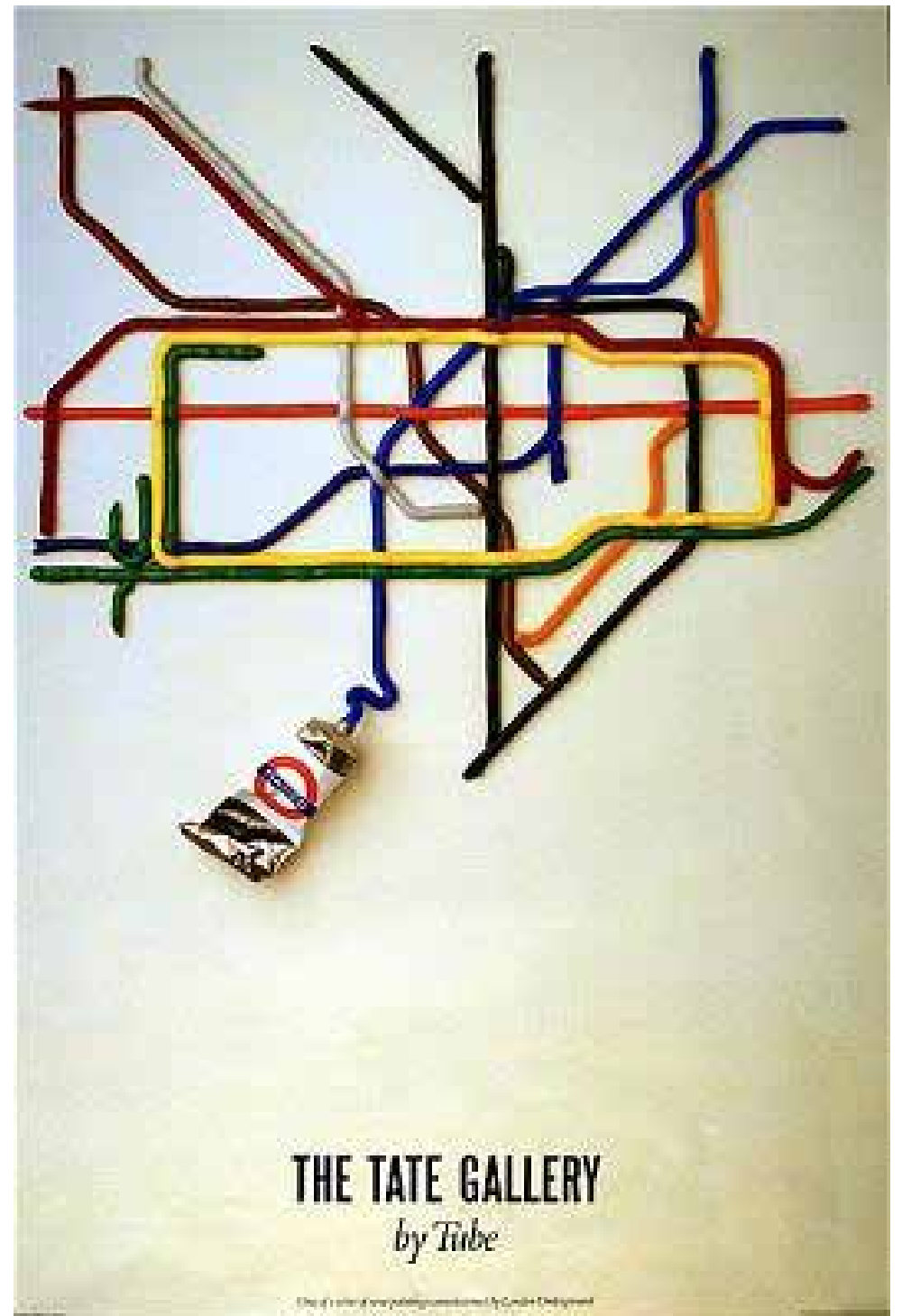

ΤΟ ΜΟΝΑΔΙΚΟ ΕΠΙΣΗΜΟ ΠΕΡΙΟΔΙΚΟ ΤΟΥ PLAYSTATION 2 ΣΤΗΝ ΕΛΛΑΔΑ

ΤΕΥΧΟΣ 009
ΑΥΓΟΥΣΤΟΣ - ΣΕΠΤΕΜΒΡΙΟΣ 2004
ΤΙΜΗ ΜΕ ΔΩΔΕΚΑ €6,95



PlayStation[®] 2

OFFICIAL MAGAZINE - GR

grand theft auto San Andreas

3 Πόλεις
10 Σελίδες
23 Screenshots
7.000 Λέξεις

Αποκαλύπτουμε
πρώτοι το παιχνίδι
της δεκαετίας!

ΔΩΡΟ
ΑΝΑΡΤΗΜΕΝΟ
DVD ΜΕ
6 PLAYABLE
DEMOS
&
ΠΟΛΛΑ EXTRAS



KILLZONE
Πιο κοντά από ποτέ

ΔΕΝ ΜΠΟΡΩ ΝΑ ΠΕΡΙΜΕΝΩ!

- PRO EVOLUTION 4
- FIFA 2005 ■ THE GETAWAY 2
- THUG 2 ■ TEKKEN 5
- BLAZER ■ MIDNIGHT CLUB 3
- KINGDOM HEARTS 2
- + ΒΑΛΑΜΕ ΧΕΡΙ ΣΤΟ PSP

14 REVIEWS

- > ONIMUSHA 3
- > MASHED
- > RICHARD BURNS RALLY
- > SHELLSHOCK: NAM '67
- > FORMULA ONE 04
- > SPIDER-MAN 2
- > ATHENS 2004



Claire Castillon
Η μαμά μου
ποτέ δεν
πεθαίνει



ΕΚΔΟΣΕΙΣ
γιαλός





*Je te veux trop ricieuse
Et très impérieuse,
Méchant & mauvaise &
Pire s'il te plaisait,
Mais si luxurieuse!*

*Ab, ton corps noir & rose
Et clair de lune! Ab, pose
Ton coude sur mon cœur.
Et tout ton corps vainqueur,
Tout ton corps que j'adore!*

*Ab, ton corps, qu'il repose
Sur mon âme morose
Et l'étouffe s'il peut,
Si ton caprice veut!
Encore, encore, encore!*



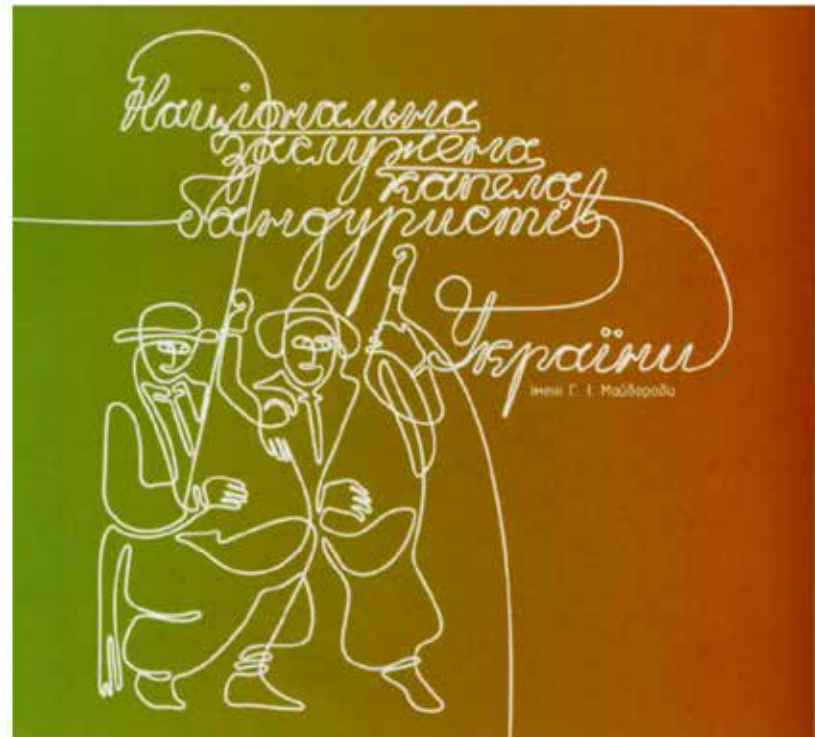
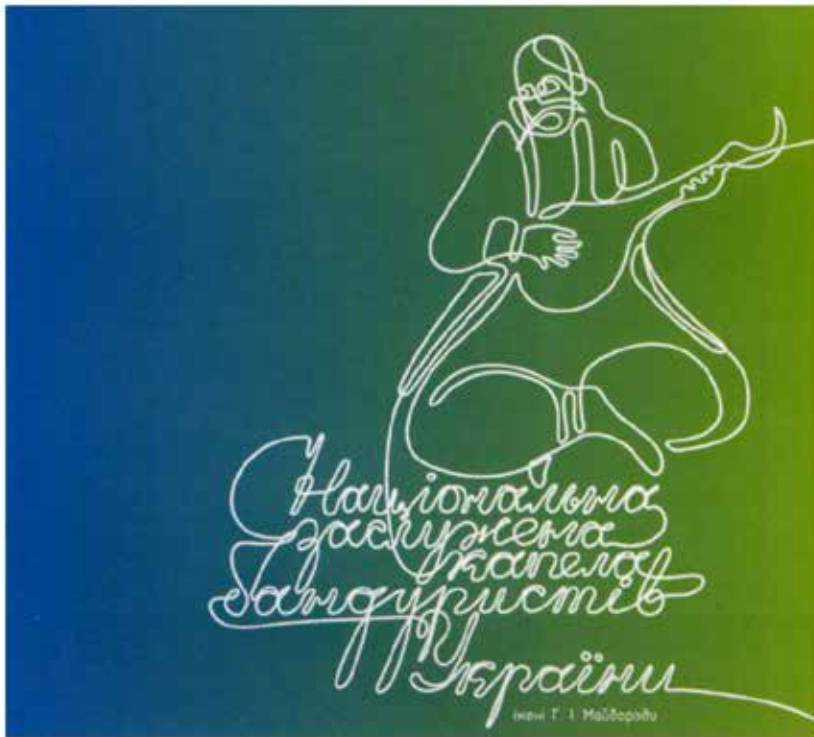
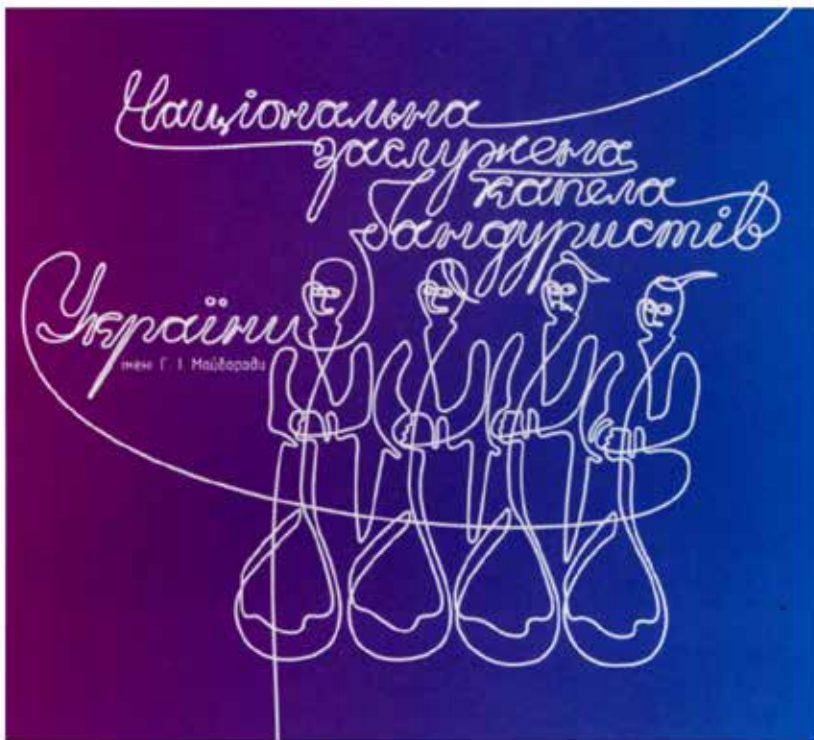

Γραμμές ως τονική απόδοση

Όσο πιο περίπλοκος γίνεται ο γραμμικός σχεδιασμός, τόσο περισσότερο επεισέρονται επιπλέον στοιχεία απόδοσης των τριών διαστάσεων και σημειολογικές παράμετροι που υποβάλουν την ψυχική διάθεση που θέλει να προβάλλει ο καλλιτέχνης στον θεατή. Η γραμμή ως τεχνική απεικόνισης της τονικότητας αποκτά ιδιαίτερη σημασία στη χαρακτηριστική με ξύλο ή χαλκό γιατί οι περιορισμοί του μέσου ωθούν τους χαρακτές να επινοούν μια ποικιλία τεχνικών για να αποδώσουν το θέμα τους με πρωτοτυπία και επιτυχία. Βασική σημασία έχει η ικανότητα του εγκεφάλου να ενοποιεί το άσπρο του χαρτιού με τις διάφορες γραμμές που τέμνονται για να παράγει κλιμακωτές διαβαθμίσεις που μεταφράζονται ως φωτοσκίαση και δίνουν την ψευδαίσθηση των τριών διαστάσεων.







Reyes







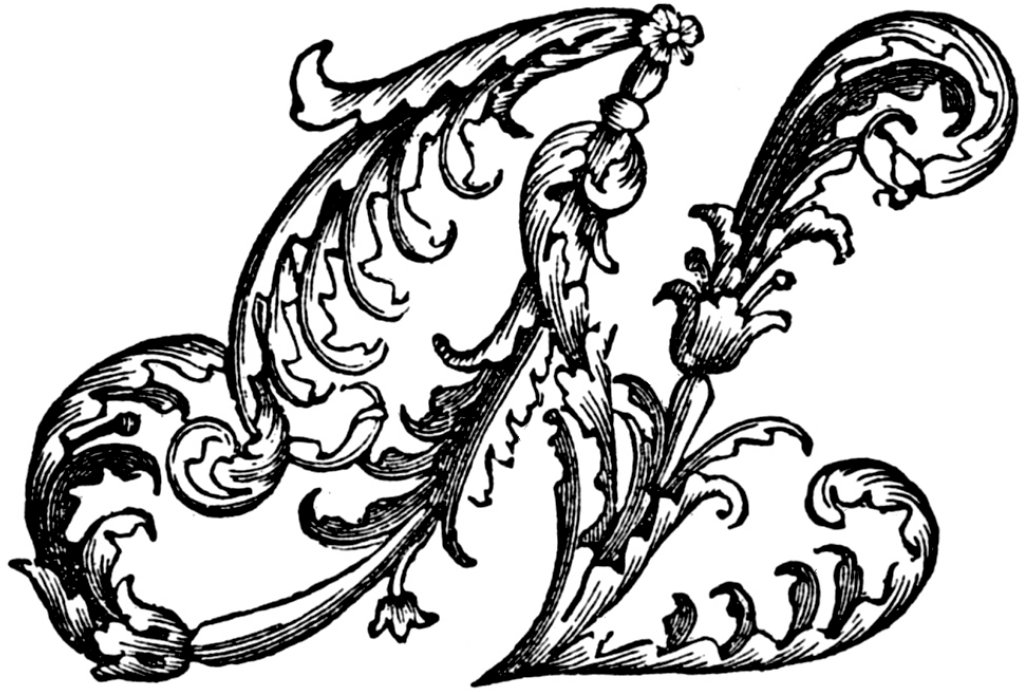
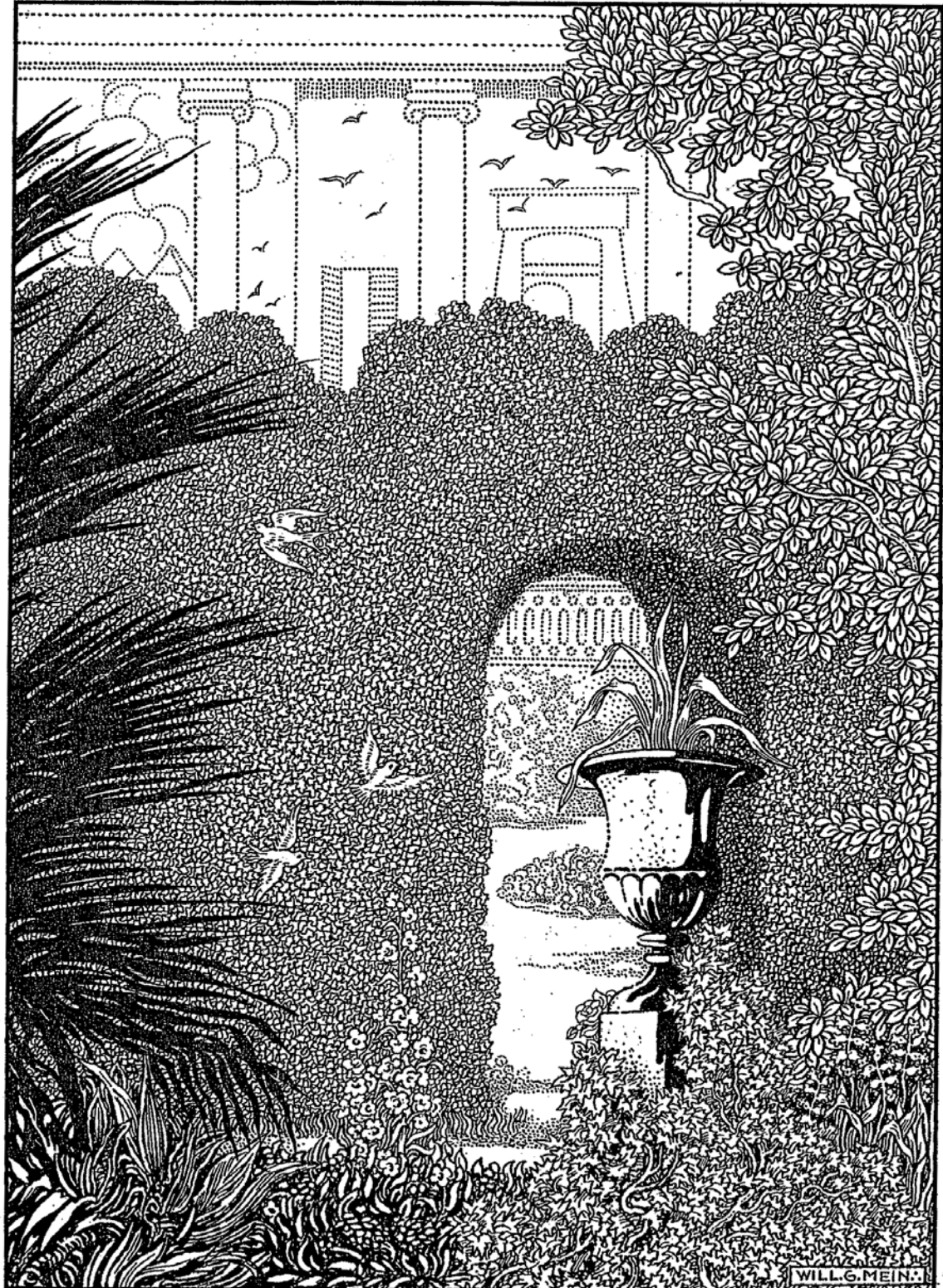



1515
RHINOCERVS

TA

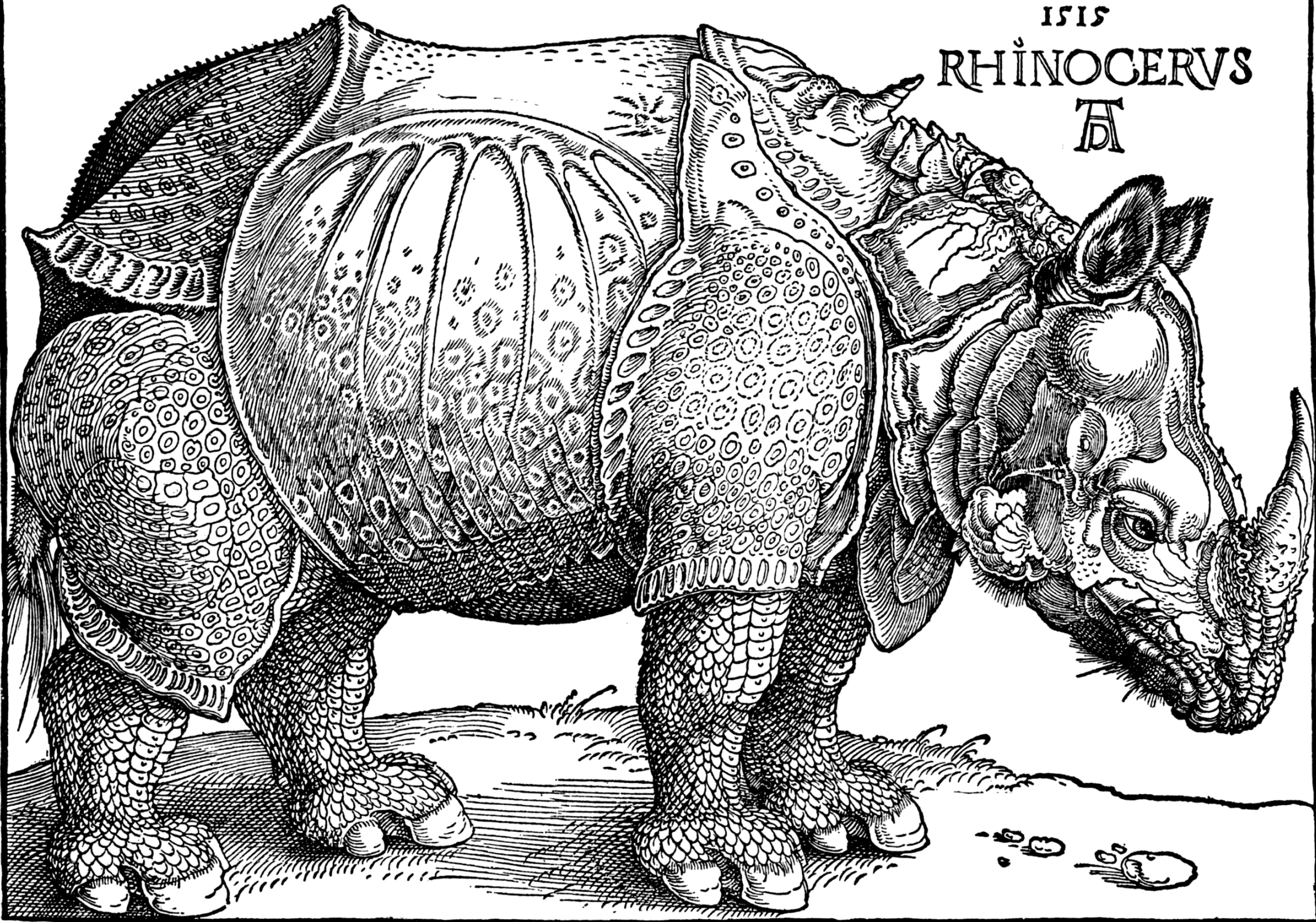



Die 1002. Seite
von Alice Wellinger

Ein junges Mädchen
hauhes Mädchen
ohne Fleißchen
Preis Nor kein
hat Gold den
Augen haben im
Beine mit Mund
Mund spruch
nicht. Ob ich
Realität man
cher ander und
selme wand
du Wolne hört
Pfu. Schand
ist der. Und
Bescheidenheit
ist eine Tier
gerade. Iss
Bescheidenheit
ist eine Tier



R. CRUMB'S DIATRIBE ON MODERN MUSIC:

WHERE HAS IT GONE, ALL THE BEAUTIFUL MUSIC OF OUR GRANDPARENTS?



IT DIED WITH THEM... THAT'S WHERE IT WENT...

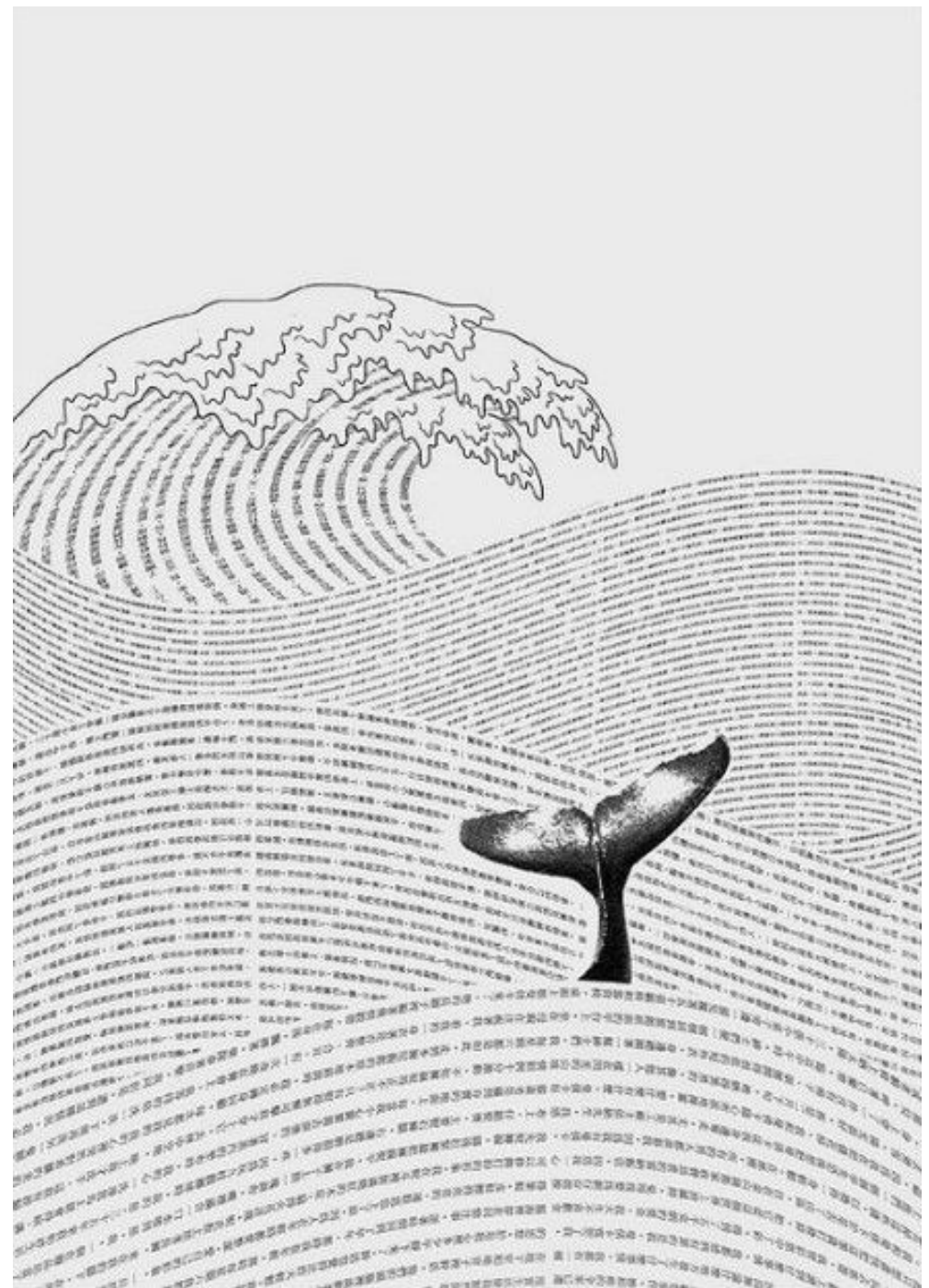
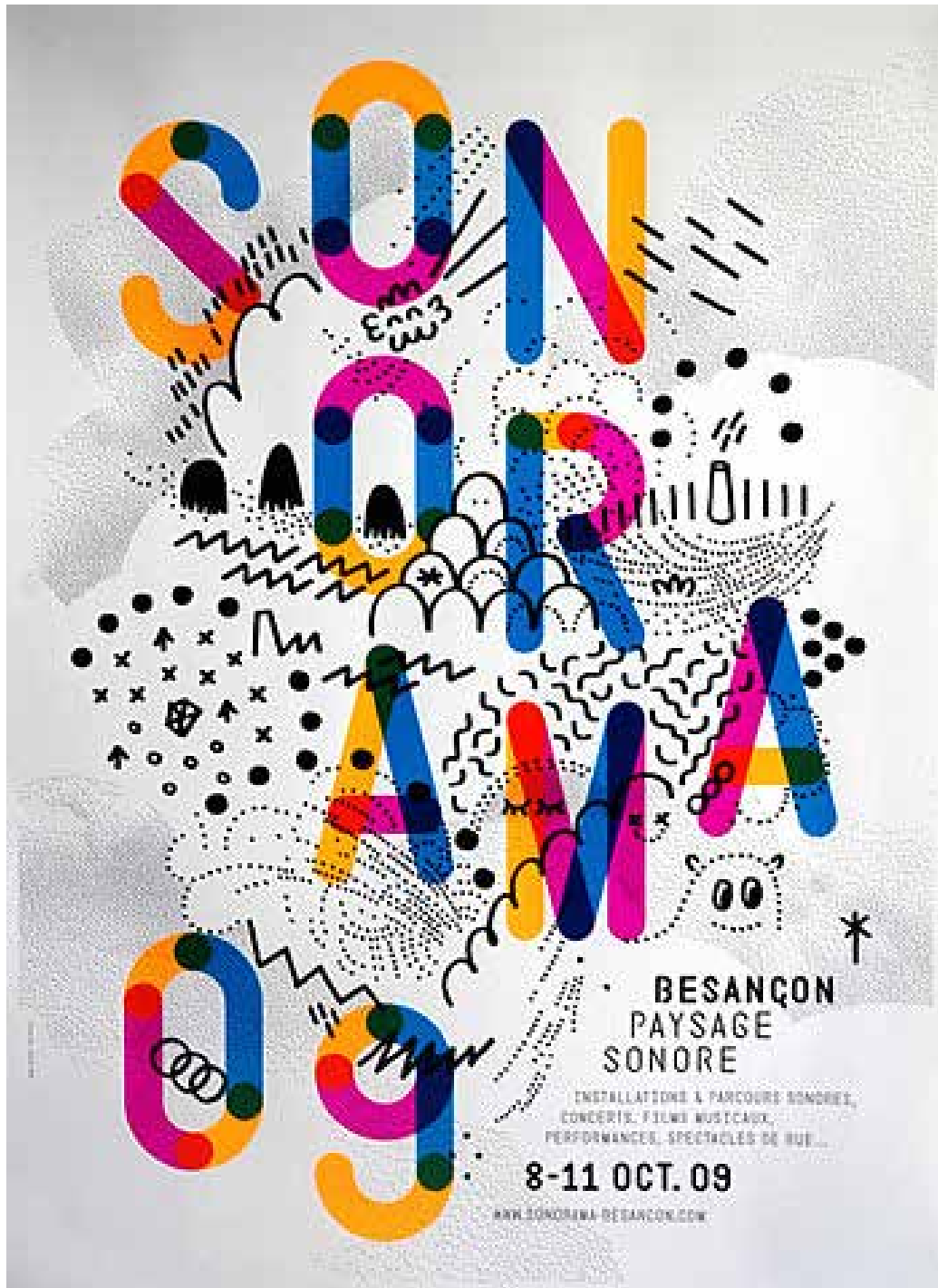

Είδη σημείων

Το σημείο μπορεί να οριστεί ως μία γραμμή χωρίς μήκος και ακριβώς επειδή το ίχνος του είναι ελάχιστο μπορεί να χρησιμοποιηθεί για να δημιουργεί γραμμές αν πολλά σημεία τοποθετούνται εν σειρά ή να δημιουργεί τονικότητα και όγκο ή φωτοσκίαση αν βρίσκονται σε ελεγχόμενη τυχαιότητα και αυξομείωση του μεγέθους ή της χρωματικής τους έντασης.

Οι χαρακτες χρησιμοποιούν διάφορες τεχνικές με στίγματα για να πετύχουν ποικιλία υφών και τονικότητας, ενώ και πολλοί ζωγράφοι και εικονογράφοι χρησιμοποιούν παρόμοιες εικαστικές τεχνικές. Ο πουαντιλισμός (pointilism) που πρώτος εφηύρε ο γάλλος ζωγράφος Georges Seurat του επέτρεπε να αποδίδει με μαθηματική ακρίβεια χρωματικούς τόνους χρησιμοποιώντας μικρά σημεία από τα βασικά χρώματα που στον εγκέφαλο προσλαμβάνονται ως ενιαίος τόνος. Στη σημερινή ηλεκτρονική εποχή η ίδια λειτουργία του εγκεφάλου επιτρέπει σε καλλιτέχνες και γραφίστες να χρησιμοποιούν φωτογραφίες ή άλλες χρωματικές ψηφίδες για να συνθέτουν απεικονίσεις.

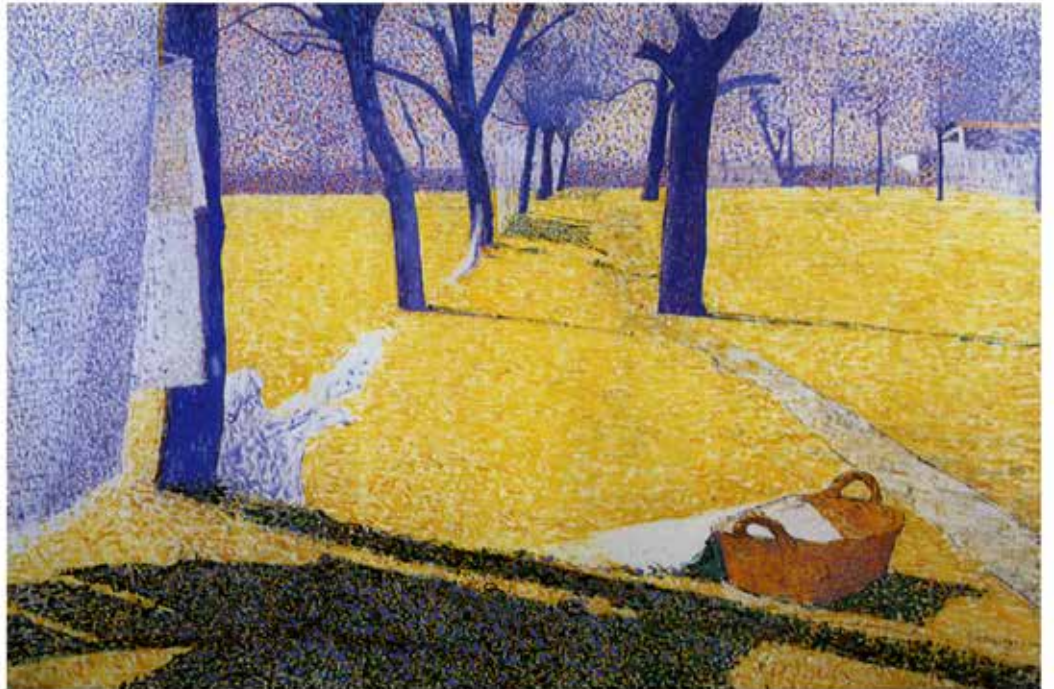
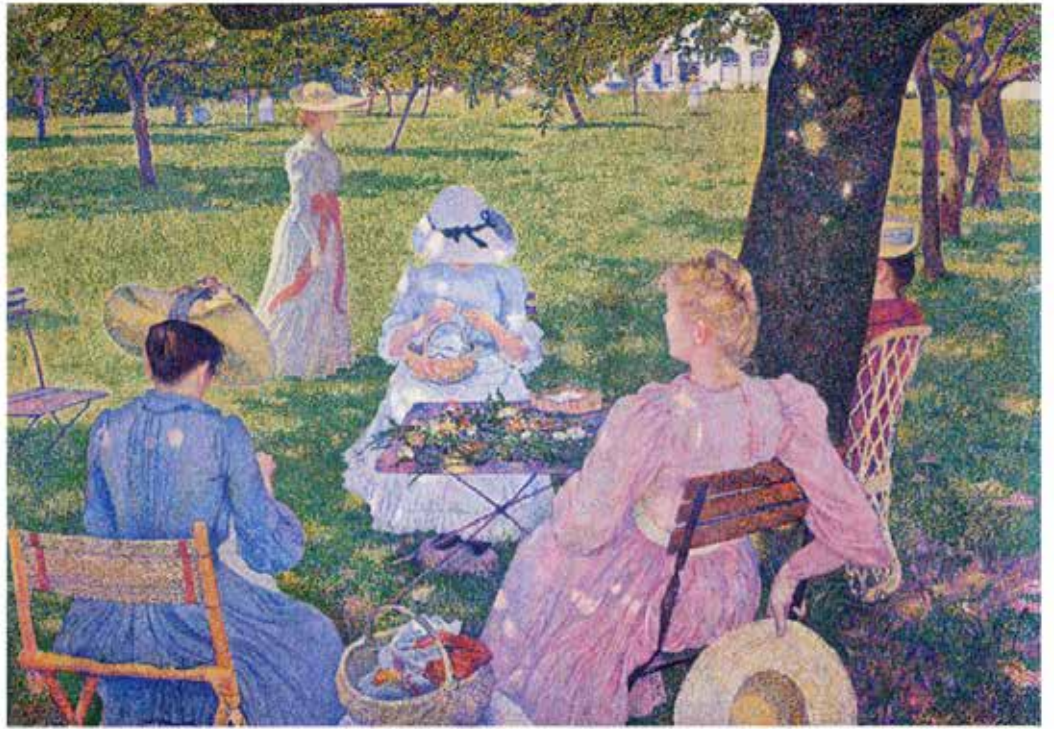

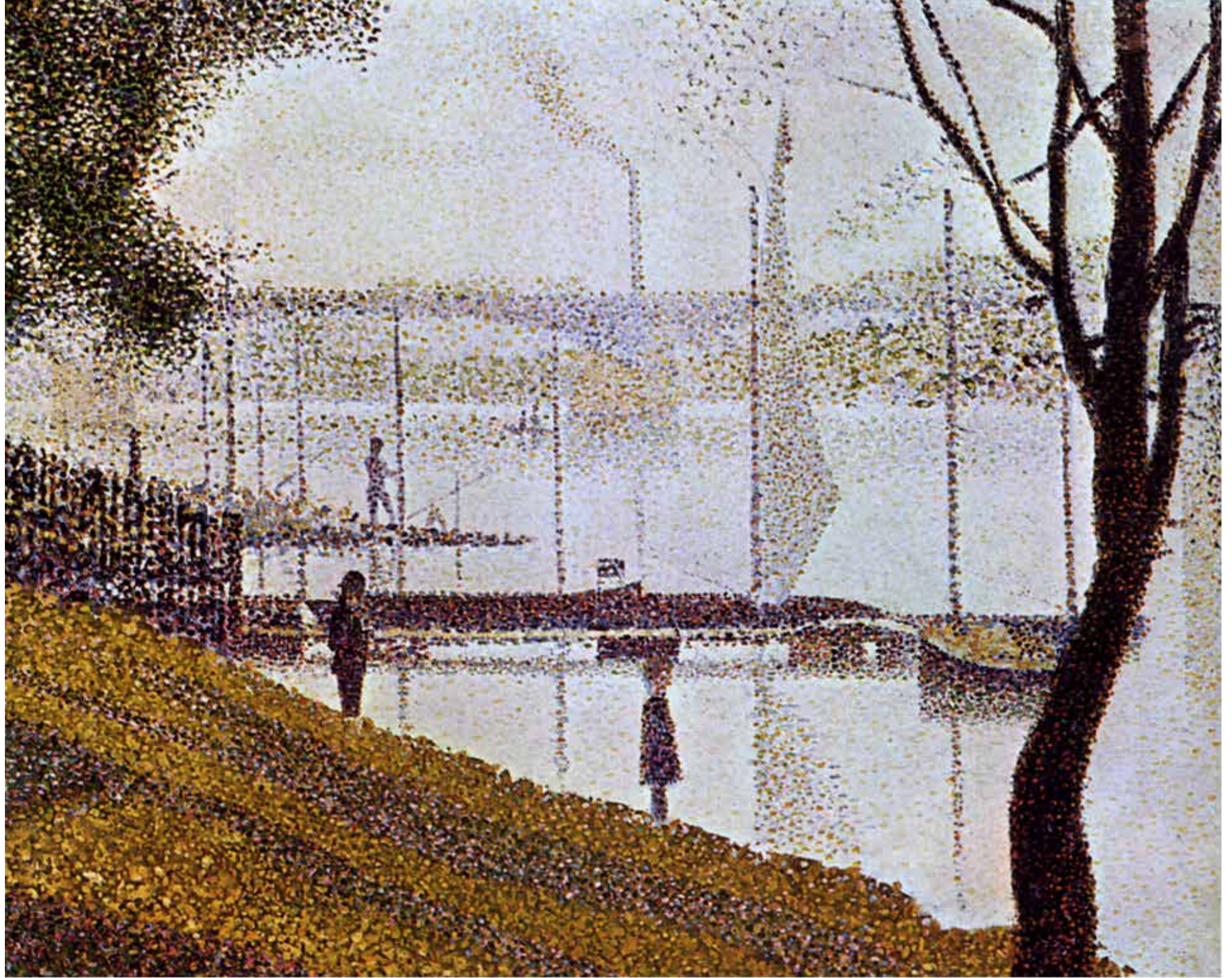

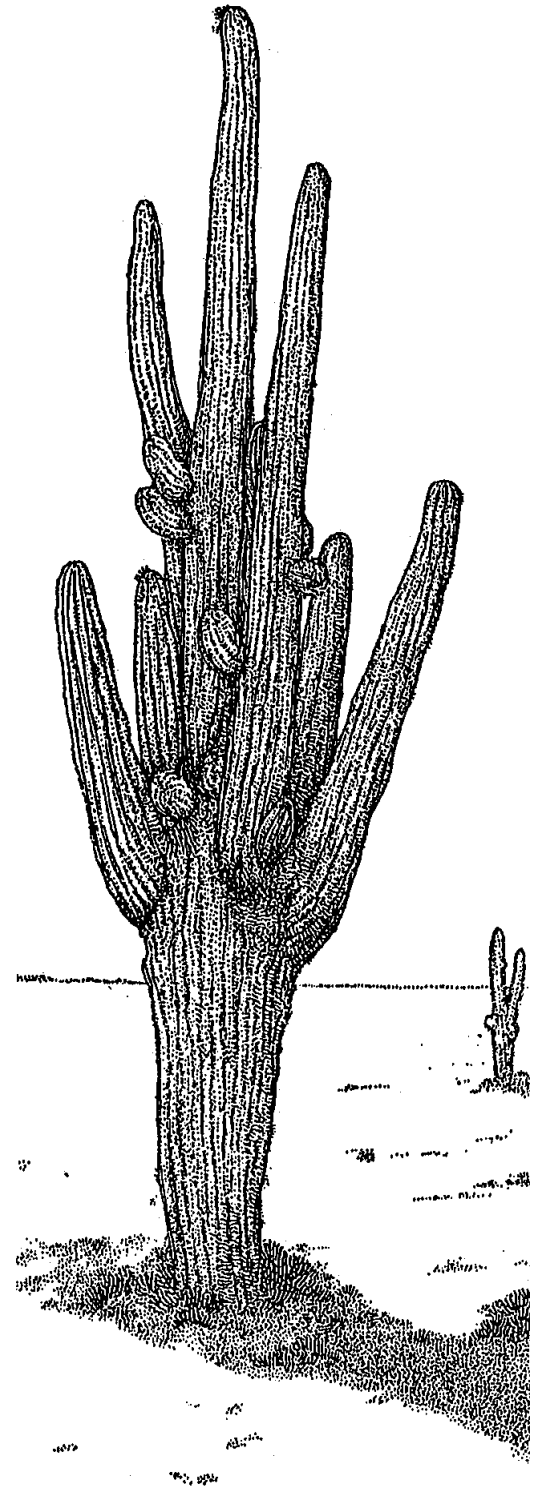



S.PEN

the crazy how/ the play how/ the crash how

ALPHA **BEDAM**
THE HOT LOUNGE

Κήπος Ζαπφείου 105 57 Αθήνα
Τηλ. 3369340, 3369341

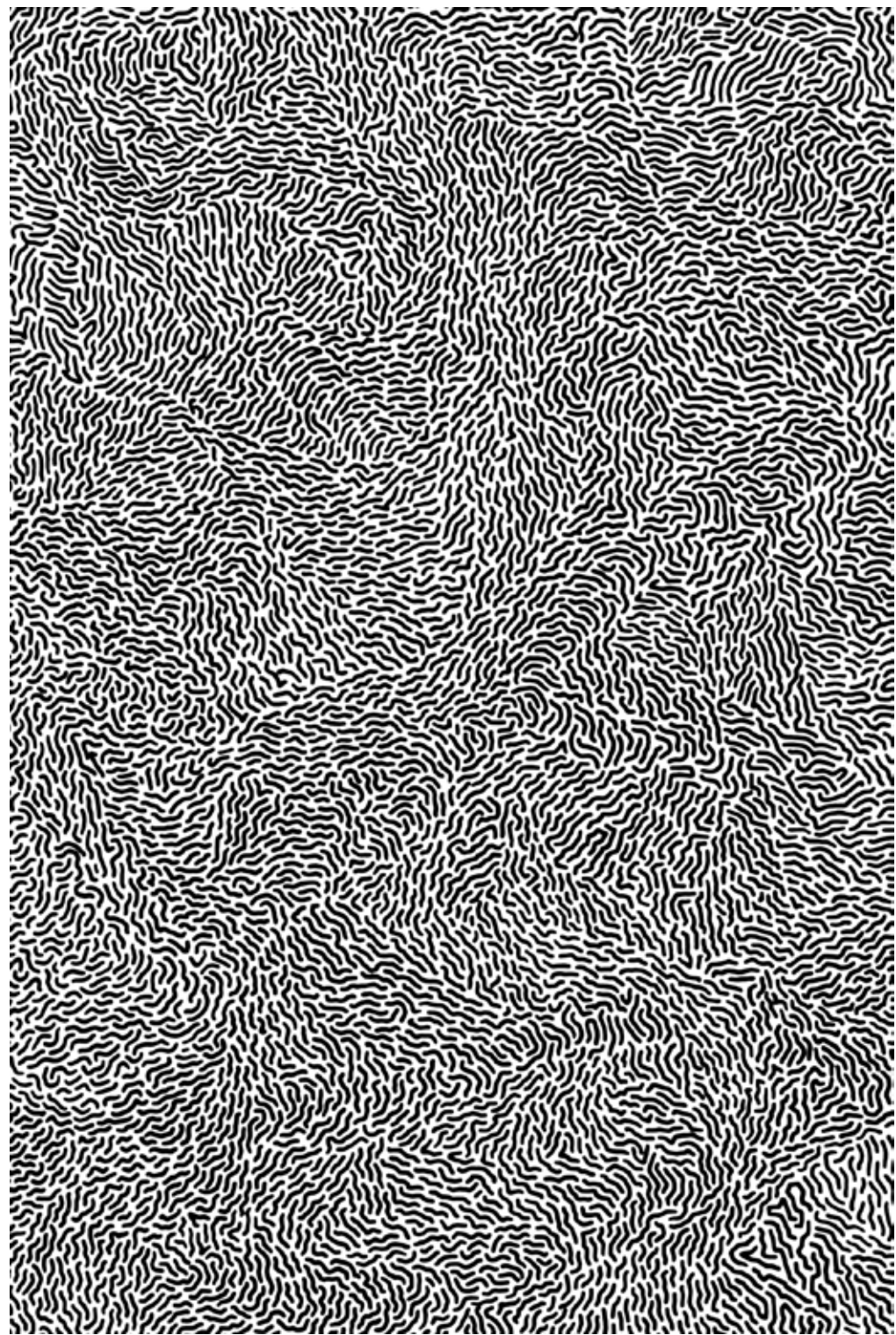
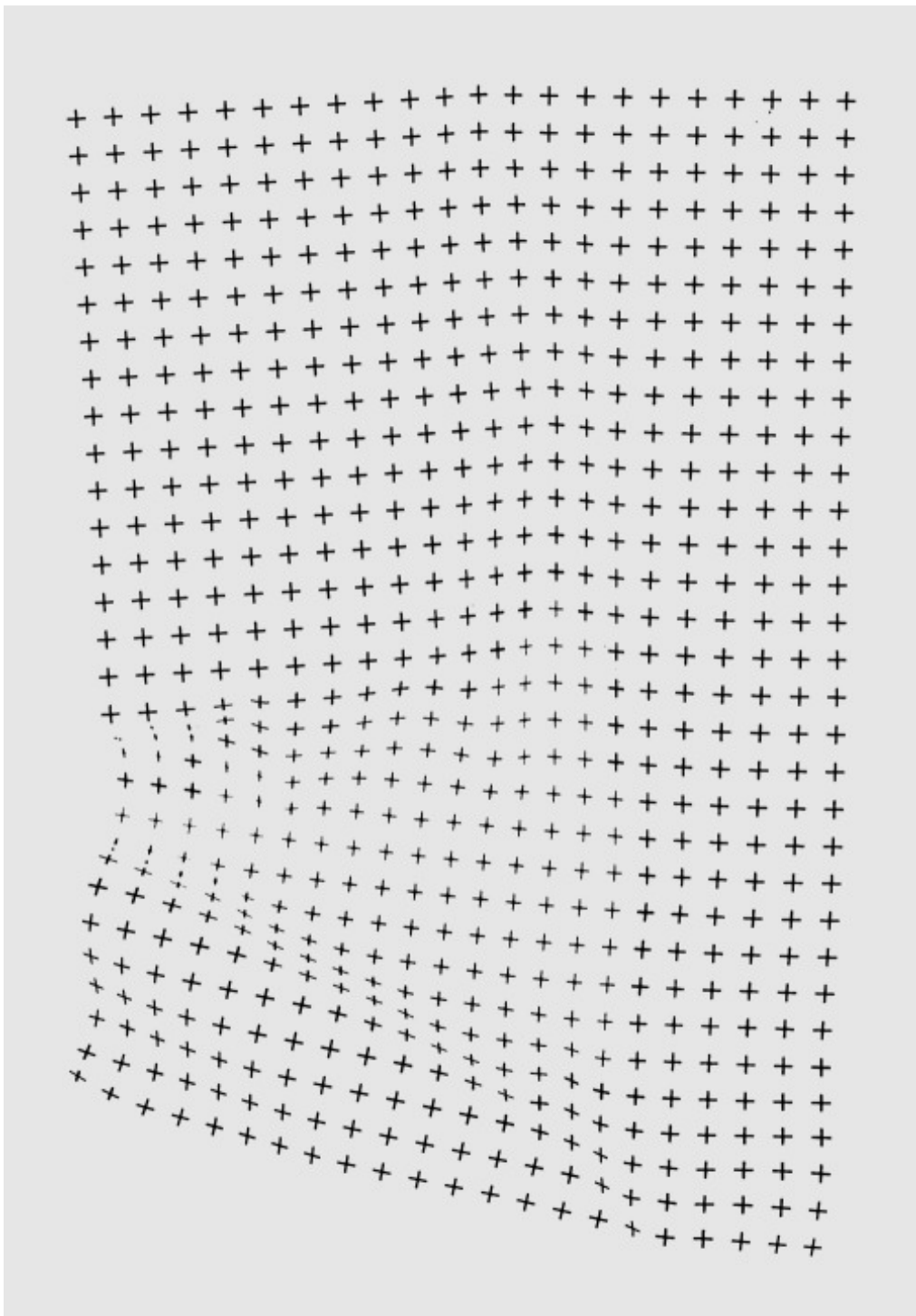

A travelling exhibition arranged by the Circulation Department of the Victoria and Albert Museum

pop

Graphics

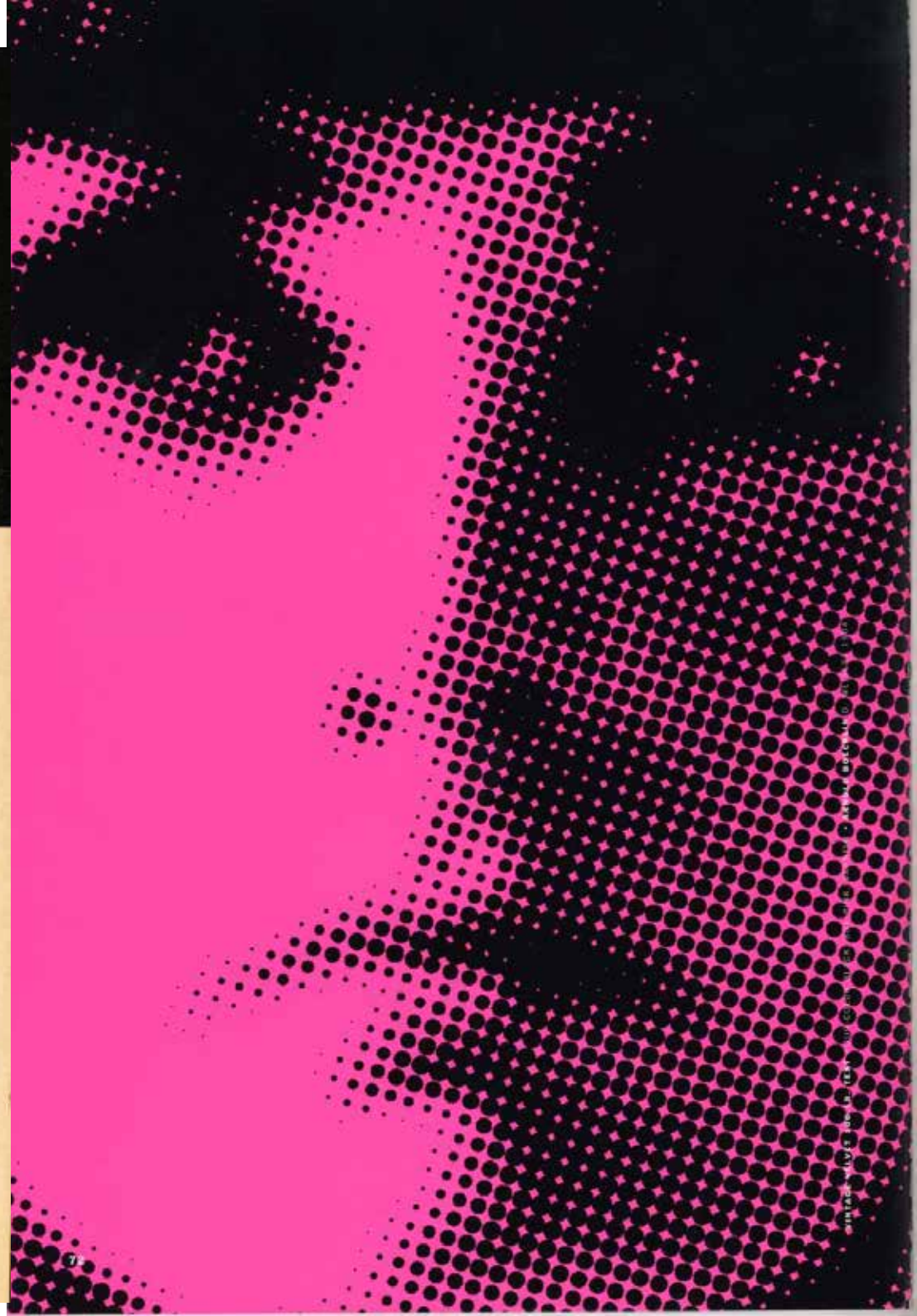
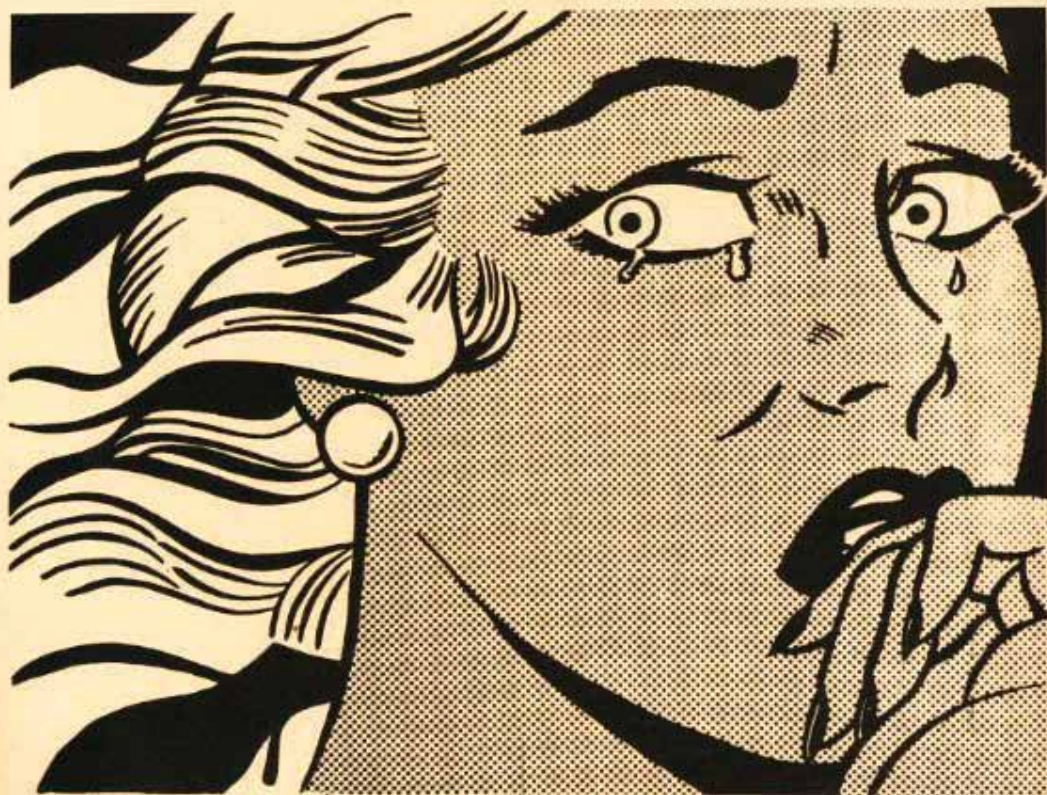

© 1964 by the artist. All rights reserved. Printed in Great Britain.

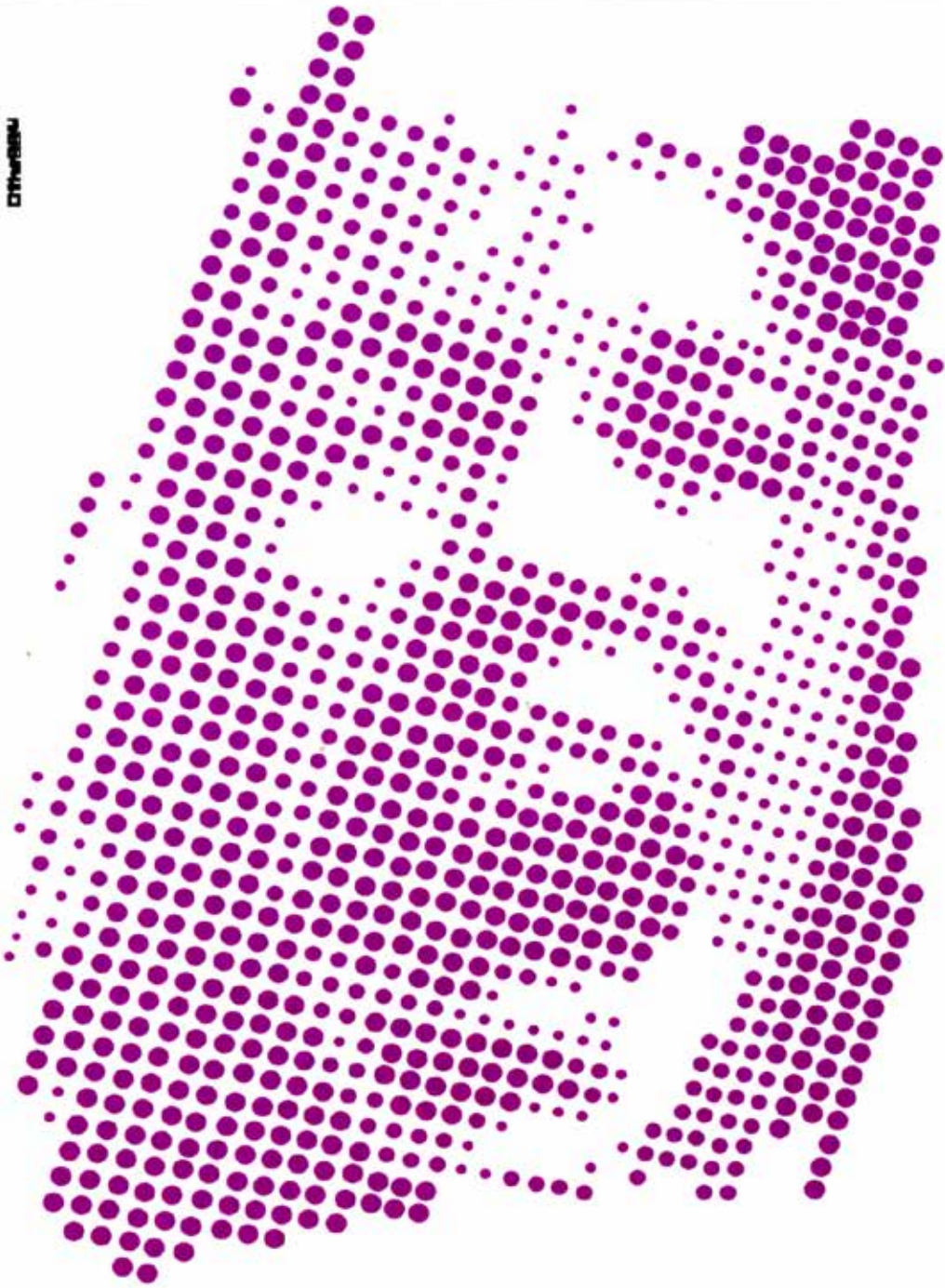

amnesty
international
green
section



Πρόσωπα

21^{ος} ΑΙΩΝΑΣ

22 ΑΠΡΙΛΙΟΥ 2000
ΤΕΥΧΟΣ 58



Ο αριστερός
που έγινε
θεοσμός

WIM WENDERS

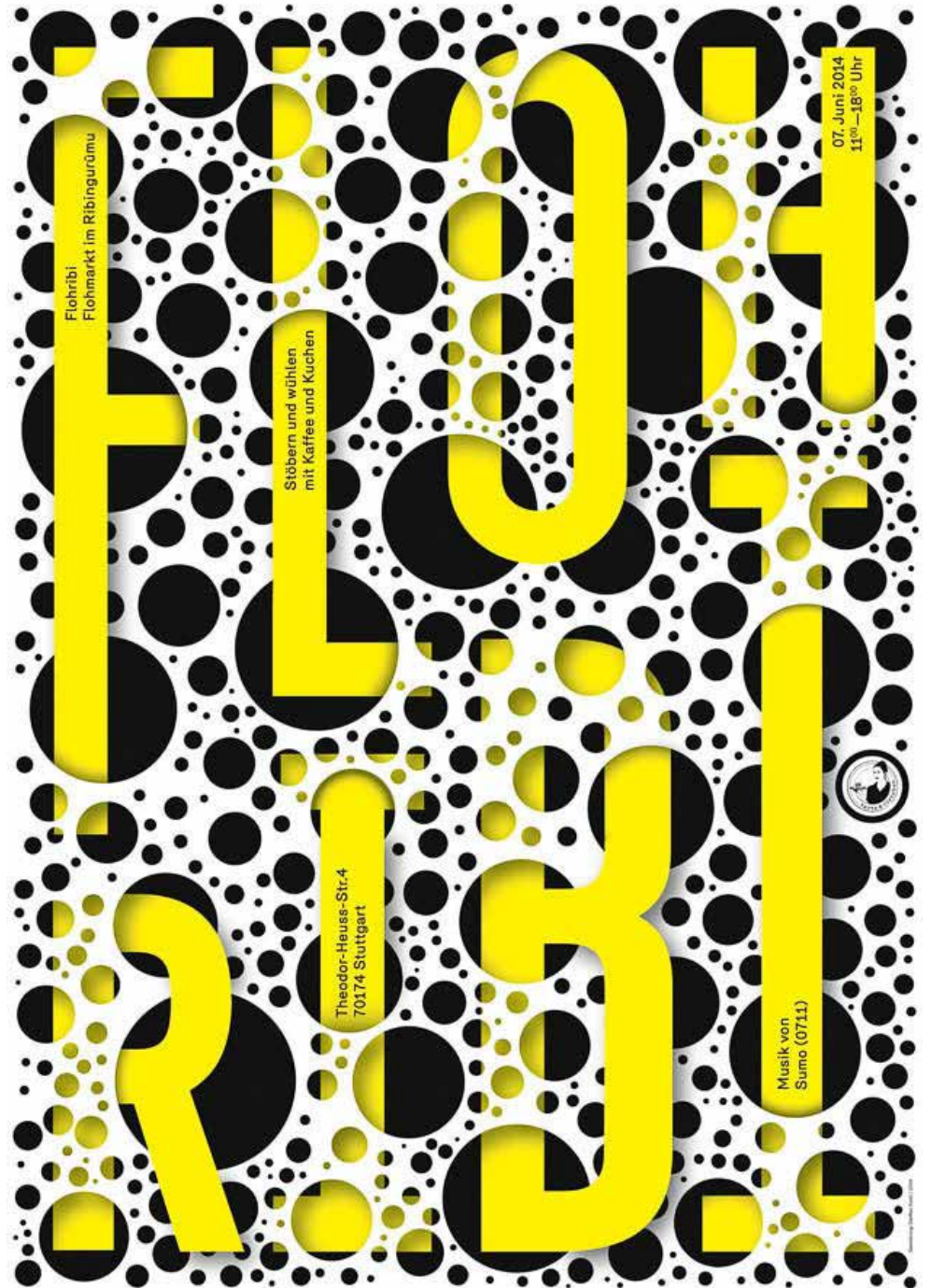

Flohribi
Flohmarkt im Ribingurümu

Stöbern und wühlen
mit Kaffee und Kuchen

Theodor-Hauss-Str.4
70174 Stuttgart

Musik von
Sumo (0711)



07. Juni 2014
11⁰⁰–18⁰⁰ Uhr





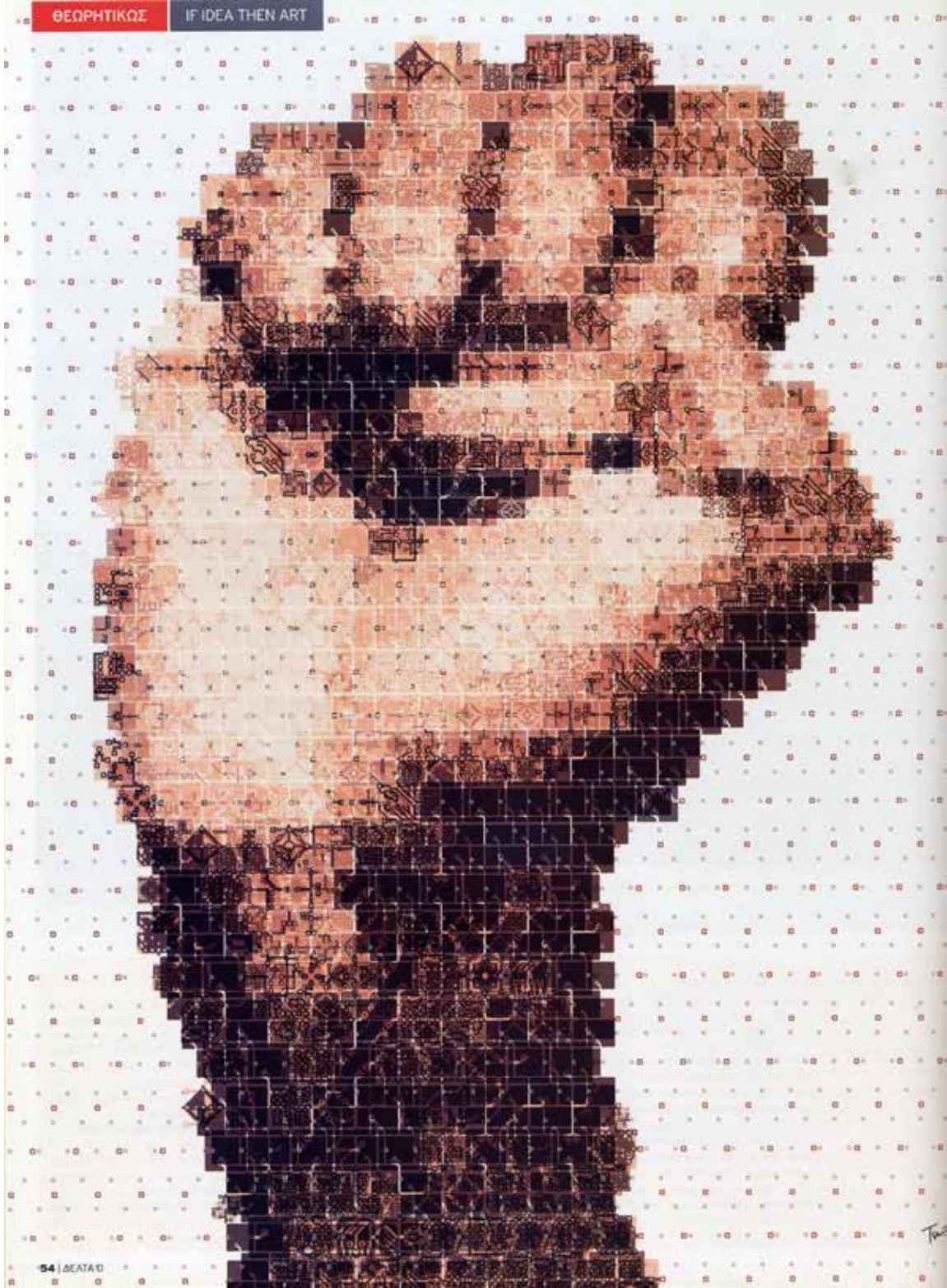

Tout

